



EW7F4692EQ

RU Руководство пользователя | **Стиральная машина**

Добро пожаловать в Electrolux! Благодарим вас за выбор нашего прибора.



Получите рекомендации по эксплуатации, брошюры, инструкции по устранению неполадок, информацию по обслуживанию и ремонту: www.electrolux.com/support

Возможны изменения без предварительного уведомления.

Содержание

1. ИНФОРМАЦИЯ ПО БЕЗОПАСНОСТИ.....	3
2. ИНСТРУКЦИИ ПО БЕЗОПАСНОСТИ	3
3. ОПИСАНИЕ ПРОДУКТА	5
4. ТЕХНИЧЕСКИЕ ДАННЫЕ.....	7
5. УСТАНОВКА	7
6. ПАНЕЛЬ УПРАВЛЕНИЯ	10
7. РУЧКА И КНОПКА.....	12
8. НАСТРОЙКИ	14
9. ПЕРЕД ПЕРВЫМ ИСПОЛЬЗОВАНИЕМ.....	15
10. ПРОГРАММЫ	16
11.  WI-FI - НАСТРОЙКА ПОДКЛЮЧЕНИЯ	20
12. ЕЖЕДНЕВНОЕ ИСПОЛЬЗОВАНИЕ	22
13. СОВЕТЫ И РЕКОМЕНДАЦИИ.....	28
13. УХОД И ЧИСТКА	29
15. УСТРАНЕНИЕ НЕИСПРАВНОСТЕЙ.....	35
16. ЗНАЧЕНИЯ ПОТРЕБЛЕНИЯ	38
17. КРАТКОЕ РУКОВОДСТВО	39
18. ЗАЩИТА ОКРУЖАЮЩЕЙ СРЕДЫ	41

1. ИНФОРМАЦИЯ ПО БЕЗОПАСНОСТИ



Перед установкой и использованием данного устройства внимательно прочтите прилагаемую инструкцию. Производитель не несет ответственности за любые травмы или ущерб, возникшие в результате неправильной установки или использования прибора. Всегда храните эти инструкции в безопасном и доступном месте для дальнейшего использования.

1.1 Безопасность детей и уязвимых лиц

- Данным прибором могут пользоваться дети в возрасте от 8 лет и старше, а также лица с ограниченными физическими, сенсорными или умственными возможностями или с недостатком опыта и знаний, если они находятся под присмотром или проинструктированы об использовании прибора безопасным способом и понимают связанные с этим опасности.
- Дети в возрасте от 3 до 8 лет и лица с тяжелыми и сложными нарушениями не должны иметь доступа к прибору, если за ними не ведется постоянный надзор.
- Детям в возрасте до трех лет не следует подходить к прибору, если за ними не ведется постоянный надзор.
- Маленькие дети должны находиться под присмотром, чтобы убедиться, что они не играют с прибором.
- Храните упаковку вдали от детей и утилизируйте ее надлежащим образом.
- Храните моющие средства в недоступном для детей месте.
- Не подпускайте детей к прибору, когда дверца прибора открыта.
- Если прибор оснащен устройством защиты от детей, оно должно быть активировано.
- Дети не должны чистить или обслуживать прибор без присмотра.

1.2 Общая безопасность

- Данный прибор предназначен для стирки в домашних условиях, только для белья, пригодного для стирки в стиральной машине.
- Данный прибор предназначен только для использования в домашних условиях и в помещении.
- Данный прибор можно использовать в офисах, гостиничных номерах, гостевых комнатах, загородных гостевых домах и других подобных жилых помещениях, где использование не превышает (средней) интенсивности использования в домашних условиях.
- Не изменяйте технические характеристики данного продукта.
- Максимальная загрузка белья прибора составляет 9,0 кг. Не превышайте максимальную загрузку белья прибора (см. главу «Таблица программ»).
- Давление воды в точке входа воды из соединения должно быть от 0,5 бар (0,05 МПа) до 10 бар (1,0 МПа).
- Вентиляционное отверстие в основании не должно быть закрыто ковром или другим напольным покрытием.
- Прибор должен быть подключен к водопроводу с помощью новых комплектов шлангов, входящих в комплект поставки, или других новых комплектов шлангов, предоставленных авторизованным сервисным центром.
- Старые шланги нельзя использовать повторно.
- Если шнур питания поврежден, его должен заменить производитель, его авторизованный сервисный центр или лица с аналогичной квалификацией, чтобы избежать риска поражения электрическим током.
- Перед выполнением любого обслуживания выключите прибор и отсоедините вилку от сети.
- Не используйте струи воды под высоким давлением и/или пар для очистки прибора.
- Чистите прибор влажной мягкой тканью. Используйте только нейтральные моющие средства. Не используйте абразивные средства, губки для мытья посуды, растворители или металлические предметы.

2. ИНСТРУКЦИИ ПО БЕЗОПАСНОСТИ

2.1 Установка



Установка должна соответствовать соответствующим национальным нормам.

- Снимите всю упаковку и транспортировочные болты, включая резиновую втулку с пластиковой прокладкой.
- Храните транспортировочные болты в надежном месте. Если прибор будет перемещаться позже, их необходимо вставить обратно, чтобы закрепить корпус и предотвратить внутренние повреждения прибора.
- Всегда перемещайте прибор осторожно, так как он тяжелый. Всегда надевайте защитные перчатки и закрытую обувь.
- Следуйте инструкциям по установке, прилагаемым к прибору.
- Не устанавливайте и не используйте поврежденный прибор.
- Не устанавливайте и не используйте прибор в месте, где температура ниже 0 °C и где он подвергается воздействию осадков.

- Поверхность, на которую будет установлен прибор, должна быть ровной, устойчивой, термостойкой и чистой.
- Убедитесь, что воздух может циркулировать между прибором и полом.
- После того, как прибор будет установлен на постоянное место, проверьте, что он правильно выровнен с помощью спиртового уровня. При необходимости отрегулируйте ножки соответствующим образом.
- Не устанавливайте прибор над сливом в полу.
- Не допускайте попадания воды на прибор и не подвергайте его воздействию избыточной влаги.
- Не устанавливайте прибор в месте, где дверца прибора не может быть полностью открыта.
- Не ставьте под прибор закрытый контейнер для сбора воды в случае возможной утечки. Обратитесь в авторизованный сервисный центр, чтобы узнать, какие аксессуары можно использовать.

2.2 Электрическое подключение



ВНИМАНИЕ! Риск возгорания и поражения электрическим током!

- **ВНИМАНИЕ:** Этот прибор предназначен для установки / подключения к заземляющему соединению здания.
- Всегда используйте правильно установленную и безопасную розетку.
- Убедитесь, что параметры, указанные на заводской табличке, соответствуют параметрам сети.
- Не используйте многоконтактные адаптеры или удлинители.
- Будьте осторожны, чтобы не повредить вилку и кабель. Если кабель питания прибора необходимо заменить, это должен сделать ближайший авторизованный сервисный центр.
- Подключайте вилку к розетке только в конце установки. Убедитесь, что к вилке есть свободный доступ после установки.
- Не прикасайтесь к кабелю питания или вилке мокрыми руками.
- Никогда не отключайте прибор от сети, потянув за кабель питания. Всегда тяните за вилку.

2.3 Подключение к воде

- Температура воды на входе не должна превышать 25 °С.
- Не повреждайте шланги для воды.
- Перед подключением к новым трубам, трубам, которые не использовались в течение длительного времени, отремонтированным трубам или трубам, к которым были подключены новые приборы (измерители воды и т.д.), дайте воде стечь, пока она не станет чистой и прозрачной.
- Проверьте, нет ли видимых утечек воды во время и после первого использования прибора.
- Не используйте удлинитель гибкого соединения, если гибкое соединение для входа воды слишком короткое. Обратитесь в сервисный центр, чтобы получить новый шланг для входа.
- Вы можете заметить утечку воды из сливной трубы во время распаковки. Это связано с испытанием прибора водой на заводе.
- Шланг для слива воды можно удлинить максимум на 400 см. Обратитесь в авторизованный сервисный центр за вторым шлангом для слива воды и его удлинителем.
- Проверьте, что водопроводный кран свободно доступен после установки.

2.4 Использование



ВНИМАНИЕ! Существует риск получения травмы, поражения электрическим током, возгорания, ожогов или повреждения прибора.

- Соблюдайте инструкции по технике безопасности на упаковке моющего средства.
- Не размещайте и не храните легковоспламеняющиеся вещества или предметы, пропитанные легковоспламеняющимися веществами, в приборе или рядом с ним.
- Не стирайте ткани, сильно загрязненные маслом, жиром или другими жирными веществами. Это может повредить резиновые детали стиральной машины. Перед тем как поместить такие вещи в стиральную машину, постирайте их вручную.
- Не прикасайтесь к стеклянной дверце во время работы программы. Стекло может нагреться.
- Убедитесь, что все металлические предметы удалены из белья.

2.5 Сервис

- Обратитесь в авторизованный сервисный центр для ремонта прибора. Используйте только оригинальные запасные части.
- Обратите внимание, что ремонт, выполненный вами или непрофессиональными лицами, может быть опасным и может привести к аннулированию гарантии.

- Следующие запасные части доступны в течение как минимум 10 лет после снятия модели с производства: двигатель и контакты двигателя, трансмиссия между двигателем и барабаном, насосы, амортизаторы и пружины, барабан, звездочка барабана и ее шарикоподшипники, нагреватели и нагревательные элементы, включая тепловые насосы, трубы и их принадлежности, включая шланги, клапаны, фильтры и запорные клапаны для воды, печатные платы, электронные дисплеи, реле давления, термостаты и датчики, программное обеспечение и встроенное ПО, включая сброс программного обеспечения, двери, дверные петли и уплотнители, другие уплотнители, механизмы дверных замков, пластиковые принадлежности, такие как дозаторы моющих средств. В вашей стране может применяться более длительный период. Для получения дополнительной информации посетите веб-сайт.
- Обратите внимание, что некоторые из этих запасных частей доступны только профессиональным ремонтникам и что не все запасные части подходят ко всем моделям.
- Информация о лампе(ах) в этом продукте и отдельно приобретаемых сменных лампах: Эти лампы предназначены для выдерживания экстремальных физических условий, таких как температура, вибрация, влажность, в бытовых приборах или для предоставления информации о рабочем состоянии прибора. Они не предназначены для других целей и не подходят для бытового освещения.

2.6 Утилизация прибора



ВНИМАНИЕ! Риск травмы и удушья.

- Отсоедините прибор от электросети и водоснабжения.
- Отрежьте кабель питания рядом с прибором и утилизируйте его.
- Снимите дверную защелку, чтобы дети или домашние животные не могли забраться в сушильную машину и запереться внутри.
- Утилизируйте прибор в соответствии с Директивой WEEE об отходах электрического и электронного оборудования.

3. ОПИСАНИЕ ПРОДУКТА

3.1 Специальные функции

Ваша новая стиральная машина отвечает всем современным требованиям к эффективной обработке белья с низким потреблением воды, энергии и моющего средства, а также к надлежащему уходу за тканью.

- **Подключение по Wi-Fi** и **функция «Дистанционный запуск»** позволяют вам запускать цикл, взаимодействовать со стиральной машиной и проверять статус цикла стирки с помощью пульта дистанционного управления.
- **Система SteamCare** благодаря программам **«Steam Cashmere»** и **«Steam Refresh»** предлагает идеальное решение для освежения даже самых деликатных вещей без стирки. Используйте тонкий аромат, эксклюзивно разработанный **Electrolux**, чтобы добавить приятное ощущение «только что выстиранной» одежды к процессу удаления запахов и складок.
- **Ящик UniversalDose** с отсеком, предназначенным для каждого типа моющего средства, включая отсек для Pods[®], оснащенный системой, способной оптимально распределять и смешивать моющее средство, а также растворять остатки моющего средства после каждого цикла.
- Пар - это быстрый и простой способ освежить одежду. Программы бережной обработки паром удаляют запахи и уменьшают складки на сухих тканях, поэтому их нужно гладить реже. Опция **Steam Easy Iron** завершает каждый цикл мягким паром, который расслабляет волокна и уменьшает сминание ткани. Гладить станет проще!
- **SensiCare System** определяет размер загрузки белья, определяя продолжительность программы за 30 секунд. Программа стирки подбирается под загрузку белья и тип ткани, не потребляя больше времени, энергии и воды, чем необходимо.

3.2 Обзор устройства

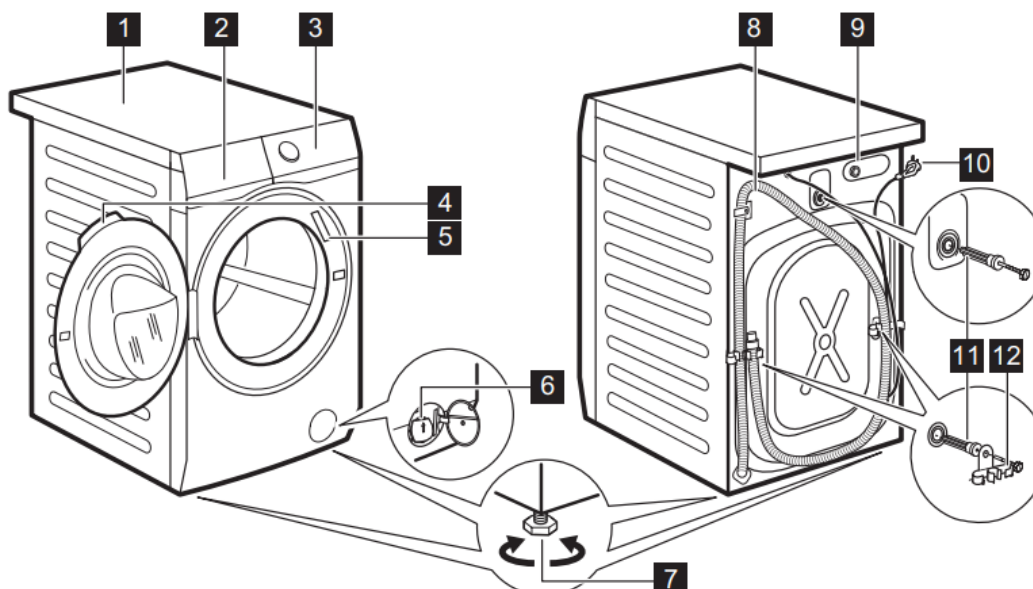

- 1 Рабочая поверхность
- 2 Дозатор моющего средства
- 3 Панель управления
- 4 Ручка двери
- 5 Заводская табличка
- 6 Фильтр сливного насоса

- 7 Ножки для выравнивания прибора
- 8 Сливной шланг
- 9 Соединение для наливного шланга
- 10 Сетевой кабель
- 11 Транспортировочные болты
- 12 Держатель шланга

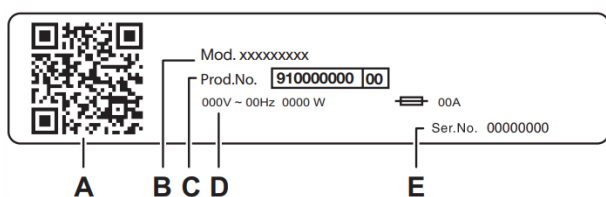

На заводской табличке указано:

- A. QR-код
- B. Название модели
- C. Номер продукта
- D. Электрические характеристики
- E. Серийный номер

Отсканируйте **QR-код** своего устройства, чтобы зарегистрировать свой продукт и максимально использовать его возможности.



Получите доступ к информации о приборе, документации и статьям о том, как максимально эффективно использовать ваш прибор (руководство пользователя также доступно на сайте electrolux.com/manuals)



Получите советы по использованию, устранению неисправностей, обслуживанию и ремонту (также доступно на сайте electrolux.com/support)



Приобретайте аксессуары, расходные материалы и оригинальные запасные части для вашего прибора (также доступны на сайте electrolux.com/shop)

4. ТЕХНИЧЕСКИЕ ДАННЫЕ

Размеры	Ширина/Высота/Общая глубина	59,7 см / 84,7 см / 65,8 см
Электрическое подключение	Напряжение	230 В
	Общая мощность	2100 Вт
	Предохранитель	10 А
	Частота	50 Гц
Уровень защиты от проникновения твердых частиц и влаги, обеспечиваемый защитным кожухом, за исключением случаев, когда низковольтное оборудование не имеет защиты от влаги		IPX4
Давление подачи воды	Минимум	0,5 бар (0,05 МПа)
	Максимум	10 бар (1,0 МПа)
Водоснабжение ¹⁾		Холодная вода
Максимальная загрузка	Хлопок	9,0 кг
Скорость отжима	Максимальная скорость отжима	1551 об/мин
Только для венгерского рынка		Electrolux Lehel Kft.
Название дистрибьютора		1133 Budapest
		Váci út 80

¹⁾ Подсоедините шланг подачи воды к водопроводному крану с резьбой 3/4".

5. УСТАНОВКА

⚠ ВНИМАНИЕ! См. раздел по безопасности.

5.1 Распаковка

1. Откройте дверь. Выньте все вещи из барабана.

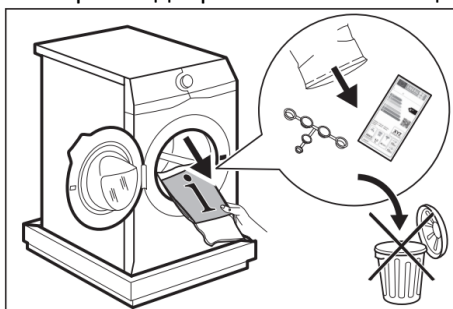

i Аксессуары, поставляемые с прибором, могут различаться в зависимости от модели.

2. Положите упаковочный элемент на пол за прибором и осторожно положите его на заднюю часть. Снимите полистирольную защиту с нижней части.

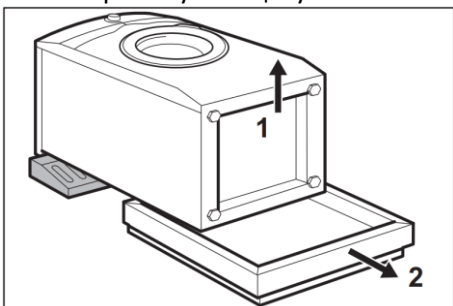

⚠ ВНИМАНИЕ! Не кладите стиральную машину на переднюю часть.

3. Верните прибор в вертикальное положение. Извлеките кабель питания и сливной шланг из держателей шланга.

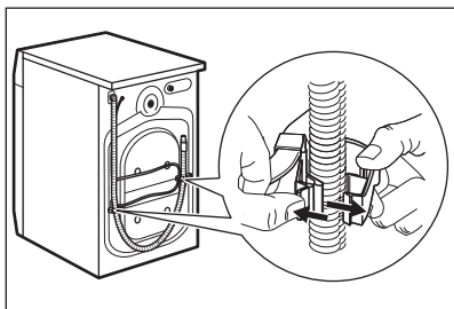

i Можно увидеть, как вода течет из сливного шланга. Это связано с тем, что стиральная машина прошла испытания на заводе.

4. Снимите три транспортировочных болта и вытащите пластиковые распорки.

i Мы рекомендуем вам сохранить упаковку и транспортировочные болты для любой транспортировки прибора.

5. Вставьте в отверстия пластиковые заглушки, которые вы найдете в пакете с руководством пользователя.

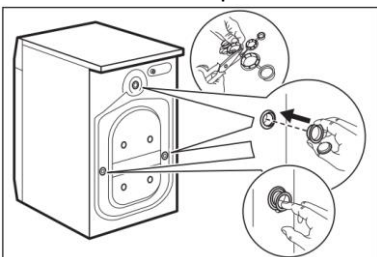

5.2 Информация по установке

Размещение и выравнивание

Отрегулируйте прибор правильно, чтобы предотвратить вибрацию, шум и перемещение прибора во время работы.

1. Установите прибор на ровный твердый пол.

Прибор должен быть выровнен и устойчив.

Убедитесь, что прибор не касается стены или других предметов, а под прибором есть циркуляция воздуха.

2. Ослабьте или затяните ножки, чтобы отрегулировать уровень. Все ножки должны твердо стоять на полу.

⚠ ВНИМАНИЕ! Не кладите картон, дерево или аналогичные материалы под ножки прибора, чтобы отрегулировать уровень.

Наливной шланг

⚠ ВНИМАНИЕ! Убедитесь, что шланги не повреждены и нет утечек из соединений. Не используйте удлинительный шланг, если наливной шланг слишком короткий. Обратитесь в сервисный центр за информацией о замене наливного шланга.

1. При необходимости подсоедините наливной шланг к задней части прибора. Обычно он уже установлен на заводе.

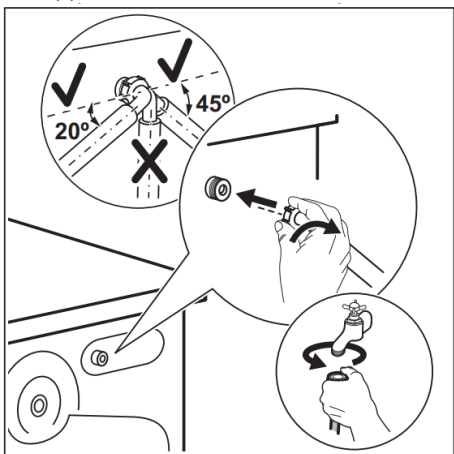

2. Расположите его слева или справа в зависимости от положения водопроводного крана. Убедитесь, что наливной шланг не находится в вертикальном положении.

3. При необходимости ослабьте кольцевую гайку, чтобы установить его в правильном положении.
4. Некоторые модели могут иметь наливной шланг с устройством остановки воды. Оно предотвращает любые утечки в шланге из-за его естественного старения. Сектор в окне показывает эту неисправность А. Если это произошло, закройте водопроводный кран и обратитесь в сервисный центр за информацией о замене шланга.

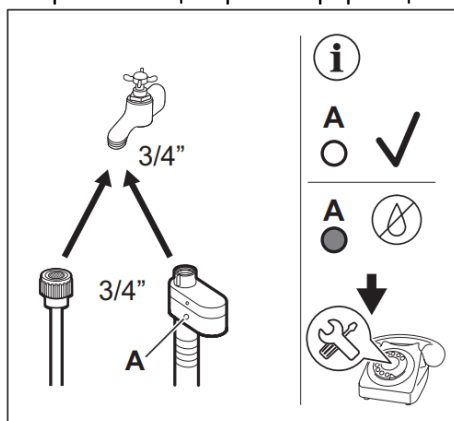

5. Подключите другой конец шланга подачи ХОЛОДНОЙ воды к крану холодной воды с резьбой 3/4".

⚠ ВНИМАНИЕ! Температура воды на входе не должна превышать 25 °С.

Слив воды

Сливной шланг должен находиться на высоте не менее 60 см и не более 100 см.

i Вы можете удлинить сливной шланг максимум до 400 см. Обратитесь в сервисный центр, чтобы купить другой сливной шланг и удлинитель.

Подсоединить сливной шланг можно разными способами:

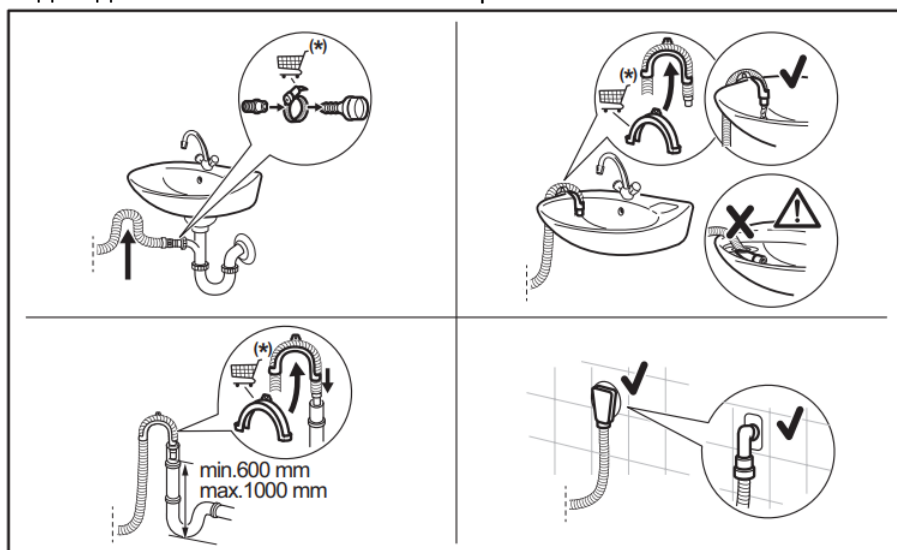

Убедитесь, что сливной шланг образует петлю, чтобы предотвратить попадание частиц из раковины в прибор. Подключите сливной шланг к крану и затяните его хомутом. Убедитесь, что сливной шланг образует петлю, чтобы предотвратить попадание частиц из раковины в прибор.

Расположите шланг непосредственно к встроенной сливной трубе в стене комнаты и затяните его хомутом. Без пластиковой направляющей для шланга, к крану раковины - вставьте сливной шланг в кран и затяните его хомутом.

Сливной шланг можно согнуть в форме буквы U и надеть на пластиковую направляющую. На краю раковины - Прикрепите направляющую к водопроводному крану или к стене.

i Убедитесь, что пластиковая направляющая не может двигаться, когда прибор сливает воду, а конец сливного шланга не погружен в воду. Возможно возвращение грязной воды в прибор.

К стояку с вентиляционным отверстием - вставьте сливной шланг непосредственно в сливную трубу или стояк.

i Конец сливного шланга всегда должен быть вентилируемым, т.е. внутренний диаметр сливной трубы (мин. 38 мм - мин. 1,5") должен быть больше внешнего диаметра сливного шланга.

5.3 Электрическое подключение

После установки вы можете подключить вилку сетевого шнура к сетевой розетке.

На паспортной табличке и в разделе «Технические данные» указаны необходимые электрические характеристики. Убедитесь, что они совместимы с сетевым источником питания.

Убедитесь, что ваша домашняя электроустановка может выдержать максимальную требуемую нагрузку, также принимая во внимание любые другие приборы, которые могут также использоваться.

Подключите прибор к заземленной розетке.

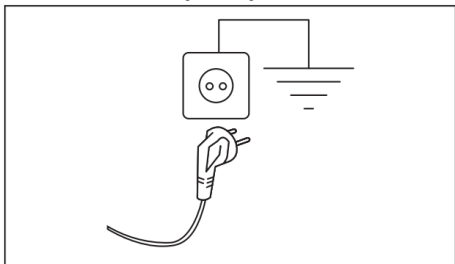

Кабель питания должен быть легко доступен после установки прибора.

По поводу любых электротехнических работ, необходимых для установки этого прибора, обратитесь в сервисный центр. Производитель не несет ответственности за ущерб или травмы, вызванные несоблюдением вышеуказанных мер предосторожности.

6. ПАНЕЛЬ УПРАВЛЕНИЯ

6.1 Описание панели управления

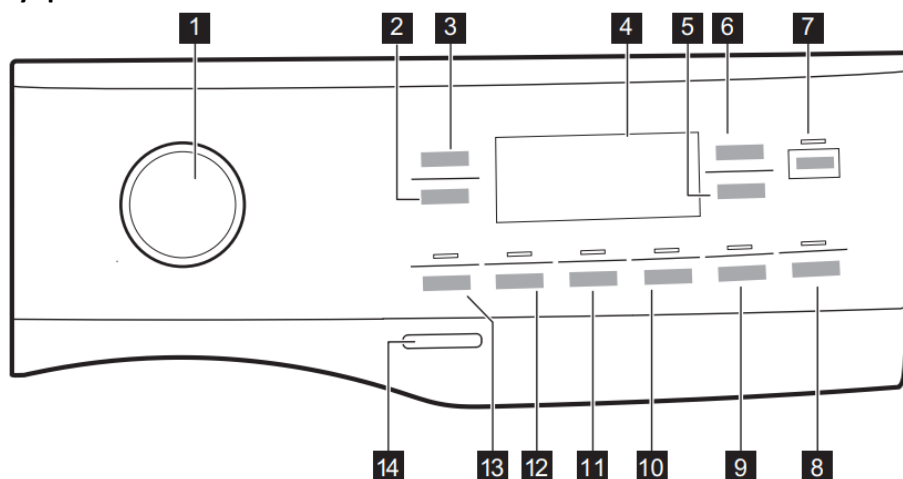

1 Ручка выбора программ

2 Сенсорная кнопка отжим

3 Сенсорная кнопка температура

4 Дисплей

5 Сенсорная кнопка отложенный старт и дистанционное управление

6 Сенсорная кнопка Time Manager

7 Сенсорная кнопка старт/пауза

8 Сенсорная кнопка Pods®

9 Сенсорная кнопка Steam Easy Iron и постоянная опция защита от детей 3s

10 Сенсорная кнопка тихая стирка

11 Сенсорная кнопка дополнительное полоскание

12 Сенсорная кнопка пятна

13 Сенсорная кнопка предварительная стирка

14 Кнопка включение/выключение

Опции не могут быть выбраны для всех программ стирки. Проверьте совместимость опций и программ стирки в параграфе «Совместимость опций с программами» в главе «Программы». Одна опция может исключать другую, в этом случае прибор не позволяет вам устанавливать несовместимые опции вместе. Убедитесь, что экран и сенсорные кнопки всегда чистые и сухие.

6.2 Дисплей

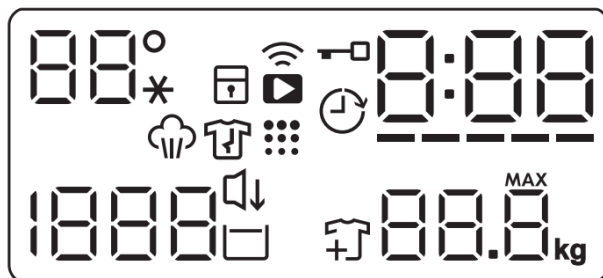

	Область температуры: 88° Индикатор температуры. --* Индикатор холодной воды
	Индикатор защиты от детей.
	Индикатор подключения Wi-Fi.
	Индикатор дистанционного запуска.
	Индикатор блокировки двери.
	Индикатор отложенного старта.
	Цифровой индикатор может отображать: <ul style="list-style-type: none"> • Продолжительность программы (например, 2:40). • Время задержки (например, 2h). • Конец цикла (0:00). • Код предупреждения (например, E20). • Индикатор ошибки (— — —). • При работе с приложением: APP, AP (точка доступа), UPD (обновление). См. главу «Wi-Fi - настройка подключения». • Индикация общего количества часов работы прибора. Более подробную информацию см. в разделе «Счетчик рабочего времени» в параграфе «Настройки».
	Индикатор Time Manager.
	Индикатор паровой фазы.
	Индикатор фазы защиты от сминания.
	Индикатор очистки барабана. Это рекомендация выполнить очистку барабана.
	Область отжима: Индикатор скорости отжима Индикатор — — — «Без отжима». Фаза отжима выключена.
	Индикатор тихого режима.
	Индикатор задержки полоскания.
	Индикатор добавления белья. Загорается в начале фазы стирки, когда еще можно приостановить работу прибора и добавить еще белья.
	Индикатор максимальной загрузки (см. параграф «Определение загрузки SensiCare System»). MAX мигает, когда загрузка белья превышает максимальную заявленную загрузку выбранной программы.

7. РУЧКА И КНОПКА

7.1 Введение

 Опции/функции доступны не для всех программ стирки. Проверьте совместимость опций/функций и программ стирки в «Таблице программ». Одна опция/функция может исключать другую, в этом случае прибор не позволяет вам устанавливать несовместимые опции/функции.

7.2 Вкл/Выкл (On/Off)

Нажмите эту кнопку на несколько секунд, чтобы включить или выключить прибор. При включении или выключении прибора звучат две разные мелодии.

Поскольку режим ожидания автоматически выключает прибор через несколько минут, чтобы снизить потребление энергии, вам может потребоваться снова включить прибор.

Дополнительную информацию см. в параграфе «Режим ожидания» в главе «Ежедневное использование».

7.3 Ручка выбора программ

Вращая ручку программ, можно выбрать нужную программу.

7.4 Температура (Temperature)

При выборе программы стирки прибор автоматически предлагает температуру по умолчанию.

Нажимайте эту кнопку несколько раз, пока на дисплее не появится желаемое значение температуры.

Когда на дисплее отображаются индикаторы – –*, прибор не нагревает воду.

7.5 Отжим (Spin)

При установке программы прибор автоматически устанавливает скорость отжима по умолчанию.

Нажмите эту кнопку несколько раз, чтобы:

- **Изменить скорость отжима.** На дисплее отображаются только скорости отжима, доступные для установленной программы.

- Установить опцию «**Без отжима**» — — —.

Установите эту опцию, чтобы отключить все фазы отжима. На дисплее отображается индикатор — — —. Прибор выполняет только фазу слива выбранной программы стирки. Установите эту опцию для очень деликатных тканей. Фаза полоскания использует больше воды для некоторых программ стирки.

- Активировать опцию «**Задержка полоскания**» .

Окончательный отжим не выполняется. Вода последнего полоскания не сливается, чтобы предотвратить сминание тканей. Программа стирки заканчивается с водой в барабане.

Индикатор остается  включенным. Дверца остается заблокированной, а барабан регулярно вращается, чтобы уменьшить сминание. Чтобы разблокировать дверцу, необходимо слить воду.

Если нажать кнопку «Старт/Пауза» , прибор выполняет фазу отжима и сливает воду.

 Прибор автоматически сливает воду примерно через 18 часов.

7.6 Предварительная стирка (Prewash)

С помощью этой опции вы можете добавить фазу предварительной стирки в программу стирки.

Загорается соответствующий индикатор над сенсорной кнопкой.

Используйте эту опцию, чтобы добавить фазу предварительной стирки при 30 °C перед фазой стирки.

Эта опция рекомендуется для сильно загрязненного белья, особенно если оно содержит песок, пыль, грязь и другие твердые частицы.

 Опция может увеличить продолжительность программы.

7.7 Пятна (Stains)

Нажмите эту кнопку, чтобы добавить этап удаления пятен в программу.

Загорится соответствующий индикатор над сенсорной кнопкой.

Используйте эту опцию для белья с трудновыводимыми пятнами.

При установке этой опции поместите пятновыводитель в отсек .

 Эта опция увеличивает продолжительность программы.

Эта опция недоступна при температуре ниже 40 °C.

7.8 Постоянное Дополнительное полоскание (Permanent Extra Rinse)

С помощью этой опции вы можете добавить несколько полосканий в соответствии с выбранной программой стирки.

Используйте эту опцию для людей с аллергией на остатки моющего средства и с чувствительной кожей.

 Эта опция увеличивает продолжительность программы.

Соответствующий индикатор над сенсорной кнопкой загорится и также будет постоянно гореть во время следующих циклов, пока эта опция не будет отключена.

7.9 Steam Easy Iron



Эта опция добавляет паровую фазу, за которой следует короткая фаза защиты от сминания в конце программы стирки.

Паровая фаза уменьшает сминание ткани и облегчает глажку ткани.

Соответствующий индикатор над сенсорной кнопкой загорается.

Индикатор  горит постоянно во время паровой фазы.

 Эта опция может увеличить продолжительность программы.

Когда программа останавливается, на дисплее отображается , индикатор  гаснет, а индикатор  и

светодиод «Старт/Пауза»  горят постоянно. Барабан выполняет плавные движения в течение примерно 30 минут, чтобы сохранить преимущество пара. При нажатии любой кнопки движения защиты от сминания останавливаются, дверца разблокируется, прибор снова предлагает предыдущую установленную программу. Чтобы прервать фазу защиты от сминания, вы также можете:

- Нажать кнопку «Вкл/Выкл»  на несколько секунд, чтобы включить или выключить прибор.
- Повернуть ручку выбора программ в другое положение.

 Небольшая загрузка белья помогает достичь лучших результатов.

7.10 Тихий режим (Silent)

Нажмите эту кнопку, чтобы включить или выключить опцию «Тихий режим» .

Промежуточные и конечные фазы отжима отключаются, и программа завершается с водой в барабане. Это помогает уменьшить сминание.

На дисплее отображается индикатор . Дверца остается заблокированной. Барабан вращается регулярно, чтобы уменьшить сминание. Чтобы разблокировать дверцу, необходимо слить воду.

Поскольку программа очень тихая, ее можно использовать в ночное время, когда действуют более низкие тарифы на электроэнергию. В некоторых программах полоскания выполняются с большим количеством воды.

Если нажать кнопку «Старт/Пауза» , прибор выполнит только фазу слива.

 Прибор автоматически сливает воду примерно через 18 часов.

7.11 Pods®

Нажмите эту кнопку, чтобы включить или выключить опцию Pods®.

При активации загорается соответствующий индикатор.

Следуйте рекомендациям производителя по дозировке и хранению капсул.



Положите максимум две таблетки или моющие средства в одноразовой дозировке в отсек Pods® в дозаторе моющих средств.



Опция остается активной также для следующих циклов, пока не будет деактивирована, и, если ее можно выбрать с помощью установленной программы.

7.12 Отложенный старт (Delay Start)

С помощью этой опции вы можете отложить запуск программы на более удобное время.

Нажмите кнопку несколько раз, чтобы установить необходимую задержку. Время увеличивается с шагом в 1 час до 20 часов.

На дисплее отображается индикатор  и выбранное время задержки. После нажатия кнопки «Старт/Пауза»  прибор начинает обратный отсчет, а дверца блокируется.

Отложенный старт  также устанавливает «Дистанционный запуск» : для получения более подробной информации см. главу «Настройка Wi-Fi - Подключение».

7.13 Time Manager

С помощью этой опции вы можете сократить продолжительность программы в зависимости от размера загрузки и степени загрязнения.

При установке программы стирки на дисплее отображается продолжительность по умолчанию и тире -----.

Нажмите кнопку «Time Manager» , чтобы сократить продолжительность программы в соответствии с вашими потребностями. На дисплее отображается новая продолжительность программы, и количество тире соответственно уменьшится:

- подходит для полной загрузки одежды обычной степени загрязнения.
- быстрый цикл для полной загрузки слабозагрязненного белья.
- очень быстрый цикл для небольшого количества слабозагрязненного белья (рекомендуется максимальная половинная загрузка).
- самый короткий цикл для освежения небольшого количества белья.

Time Manager доступен только для программ, указанных в таблице.

индикатор	Хлопок	Синтетика
----- 1)	■	■
----	■	■
---	■	■
--	■	■
-	■	■

¹⁾ Продолжительность по умолчанию для всех программ.



Time Manager с паровыми программами

При настройке паровой программы эта кнопка позволяет выбрать три уровня пара, и продолжительность программы соответственно сокращается:

- максимум
- средний
- минимум

7.14 Старт/Пауза (Start/Pause)

Нажмите кнопку «Старт/Пауза» , чтобы запустить, приостановить работу прибора или прервать запущенную программу.

 Значок  означает, что вы можете приостановить цикл и добавить или достать одежду.

Подробнее в разделе «Открытие двери - Добавление одежды».

8. НАСТРОЙКИ



8.1 Введение

 При нажатии комбинации клавиш **не наклоняйте** пальцы вниз. Датчики нижних кнопок чувствительны и могут помешать вашему выбору.

8.2 Звуковые сигналы

Этот прибор имеет различные звуковые сигналы, которые срабатывают, когда:



- Вы включаете прибор (специальная короткая мелодия).
- Вы выключаете прибор (специальная короткая мелодия).
- Вы касаетесь кнопок (щелчок).
- Вы делаете неправильный выбор (3 коротких звука).
- Программа завершена (последовательность звуков в течение примерно 2 минут).

• В приборе возникла неисправность (последовательность коротких звуков в течение примерно 5 минут). Чтобы **деактивировать/активировать** звуковые сигналы после завершения программы, одновременно нажмите кнопки «Предварительная стирка»  и «Пятна»  примерно на 2 секунды. На дисплее отобразится «Вкл/Выкл».

 Если вы отключите звуковые сигналы, они продолжат работать, когда в приборе возникла неисправность.

8.3 Защита от детей





С помощью этой опции вы можете запретить детям играть с панелью управления.

• Чтобы **активировать/деактивировать** эту опцию, удерживайте кнопку   , пока на дисплее **не загорится/не погаснет** .

После выключения прибор перейдет к этой опции по умолчанию.

8.4 Счетчик рабочего времени







Можно визуализировать общее время работы прибора в часах, начиная с первого включения. Это значение будет отсчитывать время работы циклов (не включая паузы, время отложенного старта). Чтобы визуализировать это значение, выполните следующие действия:

1. Включите прибор, нажав кнопку «Вкл/Выкл» .
2. Нажмите и удерживайте кнопки  и  в течение нескольких секунд.
3. Через 3 секунды на дисплее отобразится общее количество часов, отработанных прибором: например, 1276 часов, на дисплее в течение 2 секунд отображается текст Нг, 12 (тысячи и сотни) в течение 2 секунд и 76 (десятки и единицы).
4. Чтобы выйти из режима, нажмите любую кнопку или выключите прибор с помощью кнопки «Вкл/Выкл» .

 Если процедура не сработала (из-за тайм-аута или неправильной комбинации клавиш), выключите прибор и повторите последовательность с самого начала.



8.5 Заводские настройки

Эта функция позволяет восстановить заводские настройки по умолчанию. Чтобы **активировать** эту опцию, выполните следующие действия:

1. Включите прибор, нажав кнопку «Вкл/Выкл» .
2. Нажмите и удерживайте кнопки  и  в течение нескольких секунд.
3. На дисплее будет отображаться    около 5 секунд.

9. ПЕРЕД ПЕРВЫМ ИСПОЛЬЗОВАНИЕМ

 Во время установки или перед первым использованием вы можете заметить некоторое количество воды в приборе. Это остаточная вода, оставшаяся в приборе после полной проверки работоспособности на заводе, чтобы гарантировать, что прибор поставляется покупателям в идеальном рабочем состоянии, и не является причиной для беспокойства.

1. Убедитесь, что все транспортировочные болты сняты с прибора.
2. Убедитесь, что электропитание доступно и водопроводный кран открыт.
3. Налейте 2 литра воды в отсек для моющего средства, обозначенный . Это действие активирует систему слива.
4. Налейте небольшое количество моющего средства в отсек, обозначенный .
5. Установите и запустите программу для хлопка при самой высокой температуре без белья в барабане. Это удалит всю возможную грязь из барабана и бака.

10. ПРОГРАММЫ

10.1 Приложение и дополнительные скрытые программы

Приложение предоставляет вам **широкий выбор дополнительных скрытых программ**. Подключите прибор к приложению, и вы сможете выбрать программу, которая больше всего подходит вашим потребностям.

 Названия программ могут быть изменены в зависимости от требований рынка без предварительного уведомления. В приложении вы найдете полное описание каждой программы.

Тренировочное снаряжение	Шторы	Джинсы
Пуховики	Подушки	Детская
Футбол/регби	Полотенца	Белье
Лыжное снаряжение	Шерсть домашних животных	1 предмет Быстрая
Кроссовки	Легкая глажка	Steam Cashmere
Постельное белье	Anti-Allergy пар	Деловые рубашки
		Очистка машины

10.2 Таблица программ

Программы стирки

Программа	Описание программы
QuickCare 69 мин (QuickCare 69min)	Хлопковые и смешанные синтетические ткани. Идеально подходит для ежедневной стирки за короткое время, для лучшего ухода за одеждой и хорошей очистки уже при 30°C.
Хлопок (Cottons)	Белые и цветные хлопковые ткани. Идеально подходят для обычных и сильных загрязнений.
Синтетика (Synthetics)	Синтетические вещи или вещи из смесовых тканей. Нормальная степень загрязнения.
Деликатная (Delicates)	Деликатные ткани, такие как акрил, вискоза и смешанные ткани, требующие более бережной стирки. Нормальная степень загрязнения.
 Шерсть/Шелк (Wool / Silk)	Шерсть, пригодная для машинной стирки, шерсть, пригодная для ручной стирки, и другие ткани с маркировкой «ручная стирка». ¹⁾
Супер 20 мин (Rapid 20min)	Изделия из хлопка и синтетики слегка загрязнены или носились всего один раз.

Паровая программа с FreshScent System

Паровая программа может использоваться для уменьшения складок и запахов ²⁾ одежды, которую нужно просто освежить, избегая стирки. Волокна ткани расслабляются, и последующая глажка становится легкой. После завершения программы быстро выньте белье из барабана. ³⁾ Паровые программы не выполняют никаких гигиенических циклов. Не устанавливайте эту программу для следующих типов вещей:





- Вещи, которые не подходят для сушки в сушильной машине.
- Вещи с этикеткой «Только химчистка».

Ароматизатор **Electrolux**. Если вы используете этот специальный нежный ароматизатор, ваше белье будет пахнуть, как только что постиранное. Внимательно прочитайте инструкции, прилагаемые к ароматизатору. Уменьшите дозировку ароматизатора при обработке небольшого количества белья. С помощью кнопки Time Manager вы можете сократить продолжительность программы при обработке вещей, на которых указано, что их следует стирать при низкой температуре.

НЕЛЬЗЯ:

- Сушить в сушильной машине обработанные ароматизатором вещи. Его польза испарится.
- Используйте ароматизатор для других целей, нежели те, которые описаны здесь.
- Используйте ароматизатор для новых вещей. Новые изделия могут содержать остатки отделочных составов, которые с ними несовместимы.

 Steam Refresh	Изделия из хлопка, синтетики и смешанных тканей. Специальный паровой цикл без стирки, который можно использовать для подготовки высушенного белья к глажке или для освежения одежды, надетой один раз. Эта программа уменьшает складки, запахи и расслабляет волокна. Не используйте моющее средство.
Отжим/Слив (Spin/Drain)	Отжим белья и слив воды из барабана. Все ткани, кроме шерстяных и деликатных тканей.

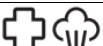
Программа	Описание программы
Полоскание (Rinse)	Все ткани, кроме шерстяных и очень деликатных тканей. Программа для полоскания и отжима белья. Скорость отжима по умолчанию - та, которая используется для программ для хлопка. Уменьшите скорость отжима в соответствии с типом белья. При необходимости установите опцию «Дополнительное полоскание», чтобы добавить полоскания. При низкой скорости отжима прибор выполняет бережное полоскание и короткий отжим.
Спортивная (Sportswear)	Спортивная одежда, синтетические волокна , такие как полиэстер, смеси полиэстера/эластана, полиамид. Подходит для удаления пота и телесных загрязнений с технической спортивной одежды.
Одеяла (Duvet)	Специальная программа для синтетических или пуховых одеял, стеганых одеял, покрывал и т.д. Используйте жидкое деликатное моющее средство, например, для шерсти.
 Верхняя одежда (Outdoor)	 Не используйте кондиционер для белья и убедитесь, что в дозаторе моющего средства нет остатков кондиционера. Верхняя одежда, технические, спортивные ткани, водонепроницаемые и дышащие куртки, куртки-мешки со съемным флисом или внутренней изоляцией. Рекомендуемая загрузка белья - 2,0 кг. Эта программа также может использоваться как фаза восстановления водоотталкивающих свойств, специально предназначенная для обработки одежды с гидрофобным покрытием. Для выполнения фазы восстановления водоотталкивающих свойств выполните следующие действия: <ul style="list-style-type: none"> • Насыпьте моющее средство в отсек . • Насыпьте специальный восстановитель водоотталкивающих свойств для ткани в отсек ящика для кондиционера для белья . • Уменьшите загрузку белья до 1,0 кг.  Для дальнейшего улучшения действия по восстановлению водоотталкивающих свойств высушите белье в сушильной машине, установив программу сушки «Верхняя одежда» (если она доступна и, если этикетка по уходу за одеждой допускает сушку в сушильной машине).
 Hygiene	Изделия из белого хлопка. Эта высокопроизводительная программа стирки в сочетании с паром удаляет более 99,99% бактерий и вирусов ⁴⁾ поддерживая температуру выше 60°C на протяжении всей фазы стирки; с дополнительным воздействием на волокна благодаря паровой фазе, улучшенная фаза полоскания обеспечивает надлежащее удаление остатков моющего средства и микроорганизмов. Эта программа также обеспечивает надлежащее сокращение количества пыли/аллергенных предметов.
Eco 40-60	Программа Eco 40-60 пригодна для стирки изделий из хлопка обычной степени загрязнения, пригодных для стирки при температуре 40 °C или 60 °C в одном цикле. Низкоэнергетический цикл для хлопка. Снижает температуру и увеличивает время для достижения хороших результатов стирки.





¹⁾ Во время этого цикла барабан вращается медленно, чтобы обеспечить бережную стирку. Может показаться, что барабан не вращается или вращается неправильно, но это нормально для этой программы.

²⁾ Программа обработки паром не удаляет особенно интенсивный запах.

³⁾ После обработки паром белье может быть влажным. Развесьте вещи на несколько минут.

⁴⁾ Протестировано на Staphylococcus aureus, Enterococcus faecium, Candida albicans, Pseudomonas aeruginosa и MS2 Bacteriophage в ходе внешнего испытания, проведенного Swissatest Testmaterialien AG в 2021 году (отчет об испытании № 202120117).

Температура программы, максимальная скорость отжима и максимальная загрузка

Программа	Температура по умолчанию Диапазон температур	Референтная скорость отжима Диапазон скорости отжима	Максимальная загрузка
QuickCare 69 мин	30 °С 60 °С - 30 °С	1600 об/мин 1600 об/мин - 400 об/мин	5.0 кг
Хлопок	40 °С 90 °С - Холодная	1600 об/мин 1600 об/мин - 400 об/мин	9.0 кг
Синтетика	30 °С 60 °С - Холодная	1200 об/мин 1200 об/мин - 400 об/мин	4.0 кг
Деликатная	30 °С 40 °С - Холодная	800 об/мин 1200 об/мин - 400 об/мин	2.0 кг
 Шерсть/Шелк	40 °С 40 °С - Холодная	1200 об/мин 1200 об/мин - 400 об/мин	1.5 кг
Супер 20 мин	30 °С 40 °С - 30 °С	1200 об/мин 1600 об/мин - 400 об/мин	3.0 кг
 Steam Refresh	-	-	1.0 кг
Отжим/Слив	-	1600 об/мин 1600 об/мин - 400 об/мин	9.0 кг
Полоскание	-	1600 об/мин 1600 об/мин - 400 об/мин	9.0 кг
Спортивная	30 °С 60 °С - Холодная	1200 об/мин 1200- 400 об/мин	4.0 кг
Одеяла	30 °С 60 °С - Холодная	800 об/мин 800 - 400 об/мин	3.0 кг
 Верхняя одежда	30 °С 40 °С - Холодная	1200 об/мин 1200 об/мин - 400 об/мин	2.0 кг ¹⁾ 1.0 кг ²⁾
 Hygiene	60 °С	1600 об/мин 1600 об/мин - 400 об/мин	9.0 кг
Eco 40-60	40 °С ³⁾	1600 об/мин 1600 об/мин - 400 об/мин	9.0 кг

¹⁾ Программа стирки.

²⁾ Программа стирки и фаза водоотталкивающей обработки.

³⁾ Программа Eco 40-60 пригодна для стирки изделий из хлопка обычной степени загрязнения, пригодных для стирки при температуре 40 °С или 60 °С в одном цикле, и которая используется для оценки соответствия стиральной машины требованиям приложения Г СТБ 2457-2020.











 Достигнутая температура белья, продолжительность программы и другие данные см. в главе «Значения потребления». Наиболее эффективными программами с точки зрения энергопотребления обычно являются те, которые работают при более низких температурах стирки и большей продолжительности выполнения программы.

10.3 Woolmark Wool Care - Синий



Цикл стирки шерсти этой машины одобрен компанией Woolmark Company для стирки шерстяных изделий с маркировкой «ручная стирка» при условии, что изделия стираются в соответствии с инструкциями на этикетке одежды и инструкциями производителя этой стиральной машины. M1230
Символ Woolmark является знаком сертификации во многих странах.

10.4 Совместимость опций с программами

	QuickCare 69 мин	Хлопок	Синтетика	Деликатная	Шерсть/Шелк	Супер 20 мин	Steam Refresh	Отжим/Слив	Полоскание	Спортивная	Одеяла	Верхняя одежда	Hygiene	Eco 40-60
 Отжим	■	■	■	■	■	■	■	■	■	■	■	■	■	■
 Задержка полоскания	■	■	■	■	■				■	■		■	■	■
 Тихо		■	■	■						■				
 Без отжима	■	■	■	■	■	■	■ ¹⁾	■	■	■	■	■	■	■
 Пятна ²⁾		■	■							■			■	
 Предварительная стирка		■	■							■				
 Time Manager ³⁾		■	■				■							
 Дополнительное полоскание	■	■	■	■				■	■			■	■	
 Steam Easy Iron ²⁾		■	■							■			■	
 PODS®	■	■	■	■		■				■		■	■	■
 Отложенный старт	■	■	■	■	■	■	■	■	■	■	■	■	■	■

¹⁾ Если вы установите опцию «Без отжима», прибор выполнит только слив.

²⁾ Эта опция недоступна при температуре ниже 40 °C.

³⁾ Если вы установите самую короткую продолжительность, мы рекомендуем вам уменьшить размер загрузки. Можно загрузить прибор полностью, однако результаты стирки могут быть менее удовлетворительными.

Подходящие моющие средства для программ стирки

Программа	Универсальный порошок ¹⁾	Универсальная жидкость	Жидкость для цветного	Деликатные шерстяные ткани	Специальное
QuickCare 69 мин	--	▲	▲	--	--
Хлопок	▲	▲	▲	--	--
Синтетика	▲	▲	▲	--	--
Деликатная	--	--	--	▲	▲
Шерсть/Шелк	--	--	--	▲	▲
Супер 20 мин	--	▲	▲	--	--
Спортивная	--	▲	▲	--	▲
Одеяла	--	--	--	▲	▲
Верхняя одежда	--	--	--	▲	▲
Hygiene	▲	▲	--	--	▲
Eco 40-60	▲	▲	▲	--	--

¹⁾ При температуре выше 60 °C рекомендуется использовать стиральный порошок.

▲ = Рекомендуется

-- = Не рекомендуется

11. WI-FI¹ - НАСТРОЙКА ПОДКЛЮЧЕНИЯ

В этой главе описывается, как подключить интеллектуальное устройство к сети Wi-Fi и связать его с мобильными устройствами.

С помощью этой функции вы можете получать уведомления, управлять и контролировать свое устройство с мобильных устройств.

Функция Wi-Fi отключена по умолчанию.

Чтобы подключить устройство и воспользоваться всеми функциями и услугами, вам необходимо:

- Беспроводная сеть дома с включенным подключением к Интернету.
- Мобильное устройство, подключенное к беспроводной сети.

Параметры модуля Wi-Fi

Частота	2,412 - 2,472 ГГц для Европейского рынка
Протокол	IEEE 802.11b/g/n
Максимальная мощность	<20 дБм
Шифрование	WPA, WPA2, WPA3

11.1 QR-код на заводской табличке

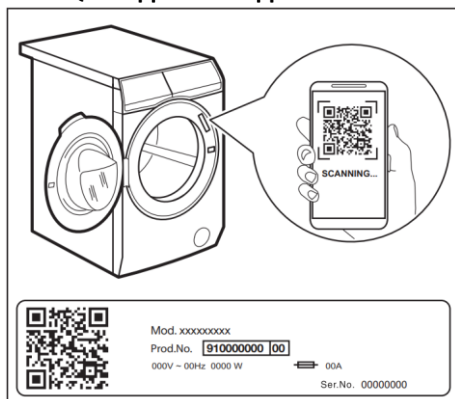

QR-код можно использовать двумя способами:

- Отсканируйте QR-код с помощью встроенного приложения камеры, чтобы загрузить приложение из App Store на свое смарт-устройство и выполните необходимые шаги.
- Сопряжение смарт-устройства с прибором для упрощения процесса. Отсканируйте QR-код с помощью сканера QR-кодов, встроенного в приложение.

11.2 Установка и настройка приложения

 Приложение позволяет вам управлять стиркой через мобильное устройство. Оно содержит большое количество программ, полезных функций и информации о продукте, идеально подходящих для устройства. С помощью приложения вы можете выбирать программы, уже доступные на панели управления устройства, а также разблокировать дополнительные программы, доступные только с мобильного устройства.

Дополнительные программы могут со временем меняться вместе с новыми версиями приложения.

Персонализированный уход за бельем - и все это с вашего мобильного устройства.

При подключении устройства к приложению встаньте рядом с ним с вашим мобильным устройством.

Убедитесь, что ваше мобильное устройство подключено к беспроводной сети.

1. Перейдите в App Store на вашем смарт-устройстве или отсканируйте QR-код (см. «QR-код на заводской табличке»).
2. Загрузите и установите приложение.
3. Убедитесь, что вы запустили соединение Wi-Fi на устройстве. Если нет, прочитайте следующий параграф «Настройка беспроводного подключения устройства».
4. Запустите приложение. Выберите страну и язык и войдите, используя свой адрес электронной почты и пароль. Если у вас нет учетной записи, создайте новую, следуя инструкциям в приложении.
5. Следуйте инструкциям в приложении для регистрации и настройки устройства.

¹ Информация только для продукции со встроенным радиомодулем Wi-Fi или Bluetooth: Функции Wi-Fi, Bluetooth, Home Connect **не поддерживаются** при использовании прибора на территории Республики Беларусь и Российской Федерации. На территории Республики Беларусь и Российской Федерации **запрещается использование** в приборе функций Wi-Fi, Bluetooth, Home Connect.

11.3 Настройка беспроводного подключения устройства

1. Нажмите кнопку «Вкл/Выкл»  на несколько секунд, чтобы активировать прибор. Подождите около 10 секунд, прежде чем приступить к настройке беспроводного подключения.
2. Выберите программу, повернув ручку выбора программ.
3. Нажмите и удерживайте кнопки «Time Manager» и «Отложенный старт» одновременно в течение нескольких секунд, пока не раздастся щелчок.

Отпустите кнопки. На дисплее появится **On** на 5 секунд, а индикатор  начнет мигать. Начнется запуск беспроводного модуля.



 Убедитесь, что ваше приложение готово к подключению.

4. Примерно через 10 секунд на дисплее появится **AP** (Точка доступа).





Точка доступа будет открыта в течение примерно 5 минут.

5. Настройте приложение на своем смарт-устройстве и следуйте инструкциям, чтобы подключить прибор к сети Wi-Fi.

6. Если подключение настроено, когда снова появится экран с информацией о программе, на дисплее появится индикатор .



 Каждый раз при включении прибора ему требуется около 10 секунд, чтобы автоматически подключиться к сети. Когда индикатор  перестанет мигать, подключение будет готово.

Чтобы отключить беспроводное соединение, после настройки соединения нажмите и удерживайте кнопки «Time Manager» и «Отложенный старт» одновременно в течение нескольких секунд, пока не раздастся первый звуковой сигнал.



Отпустите кнопки. На дисплее появится **OFF** на 5 секунд.

 Если выключить и снова включить устройство, беспроводное соединение автоматически отключится.



Чтобы удалить учетные данные беспроводной сети, одновременно нажмите и удерживайте кнопки «Time Manager» и «Отложенный старт» в течение нескольких секунд до второго звукового сигнала: **---** появляется на дисплее на несколько секунд.

11.4 Дистанционный запуск (Remote Start)



Дистанционный запуск позволяет вам запускать цикл дистанционно.



 Пульт дистанционного управления активируется автоматически при нажатии кнопки «Старт/Пауза»  для запуска программы, но также возможно запустить программу стирки дистанционно. Эта функция отключается, когда дверь открыта.

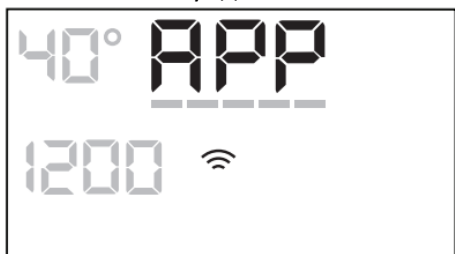

После установки приложения и завершения беспроводного соединения вы можете активировать дистанционный запуск:



1. Нажмите кнопку «Дистанционный запуск» , и индикатор на дисплее будет мигать  в течение нескольких секунд.



2. Нажмите кнопку «Старт/Пауза» , чтобы активировать дистанционный запуск, прежде чем индикатор  перестанет мигать.

Индикаторы  и  появятся на экране сводки программы, а дверца будет заблокирована. Теперь можно запустить программу дистанционно.

 При нажатии кнопки «Старт/Пауза»  после того, как индикатор  перестает мигать, дистанционный запуск не активируется, но запускается заданная программа.

Чтобы удалить дистанционный запуск, нажмите на кнопку «Дистанционный запуск»  и подтвердите нажатием кнопки «Старт/Пауза» .

11.5 Обновление по беспроводной сети

Приложение может предложить обновление для вашего устройства.

Обновление принимается только через приложение.

Если запущена программа, приложение уведомит, что обновление начнется в конце программы.

Во время обновления устройства на дисплее отображается .

Не выключайте и не отключайте устройство от сети во время обновления.

Прибор снова будет готов к использованию по окончании обновления, без уведомления об успешном обновлении.

Если возникла ошибка, на дисплее отображается : просто нажмите любую кнопку или поверните ручку, чтобы вернуться к обычному использованию.

12. ЕЖЕДНЕВНОЕ ИСПОЛЬЗОВАНИЕ

 **ВНИМАНИЕ!** См. раздел по безопасности.

12.1 Включение прибора

1. Подключите вилку сетевого шнура к розетке.

2. Откройте водопроводный кран.

3. Нажмите кнопку «Вкл/Выкл»  на несколько секунд, чтобы включить прибор.

Звучит короткая мелодия.

12.2 Загрузка белья

- Откройте дверцу прибора.
- Встряхните вещи, прежде чем положить их в прибор.
- Загружайте белье в барабан, по одной вещи за раз.

Убедитесь, что в барабане не слишком много белья.

- Плотно закройте дверцу.

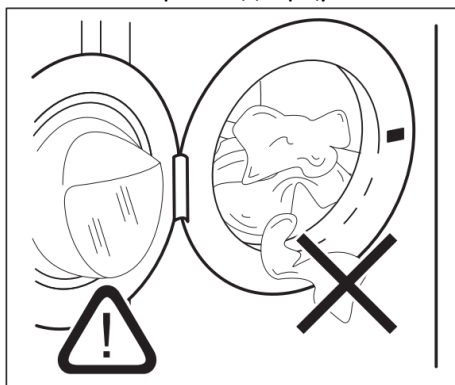





⚠ ВНИМАНИЕ!

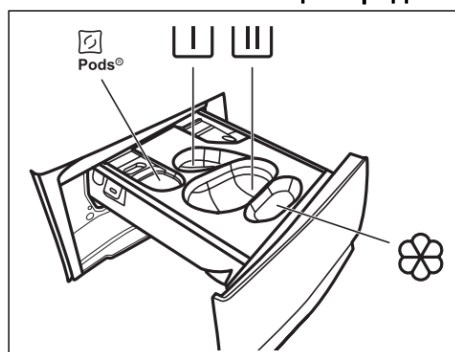

- Убедитесь, что между уплотнителем и дверцей не осталось белья. Существует риск утечки воды или повреждения белья.
- Стирка сильно промасленных, жирных пятен может привести к повреждению резиновых деталей прибора.

12.3 Заполнение моющим средством и добавками



-  - Отсек для капсул моющего средства (макс. 2 капсулы).
При использовании таблеток моющего средства убедитесь, что активирована опция Pods®.
-  - Отсек для предварительной стирки и программы замачивания (только порошковое моющее средство).
-  - Отсек для фазы стирки (только порошковое моющее средство).

 Убедитесь, что опция Pods® деактивирована при использовании этого отсека.

 При использовании жидкого моющего средства не забудьте вставить емкость для жидкого моющего средства .

 - Отсек для смягчителя ткани и других жидких средств (кондиционер для ткани, крахмал).

MAX - Всегда следуйте инструкциям, которые вы найдете на упаковке моющих средств, но мы рекомендуем вам не превышать максимально указанный уровень (**MAX**). Однако это количество гарантирует наилучшие результаты стирки.

 После цикла стирки, при необходимости, удалите остатки моющего средства из дозатора моющего средства.

Выполните следующие действия

1. Откройте дозатор моющего средства.

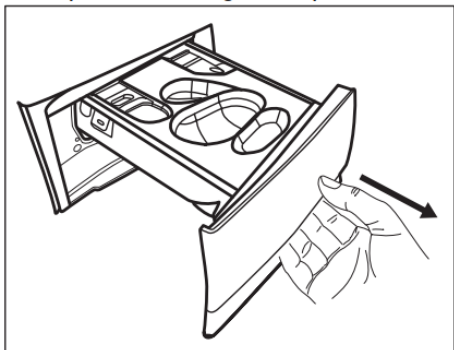

2. Если установлена фаза предварительной стирки, засыпьте стиральный порошок в отсек .

3. Для основной стирки выберите соответствующий отсек в зависимости от типа моющего средства:

a) Засыпьте **стиральный порошок** в отсек .

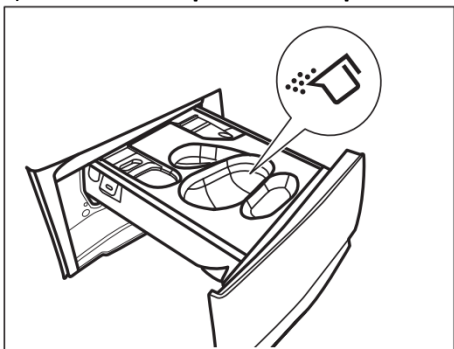

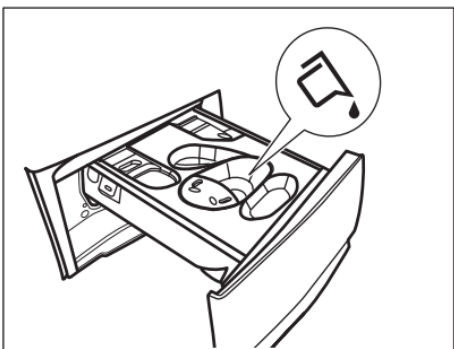
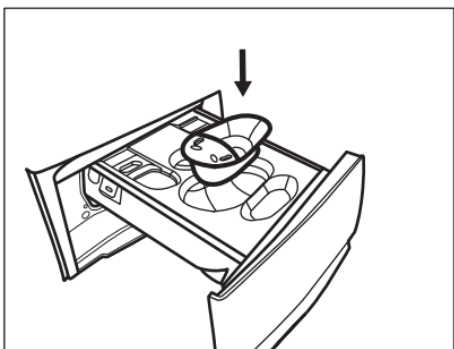

b) Налейте **жидкое моющее средство** в тот же отсек, вставив соответствующую емкость .

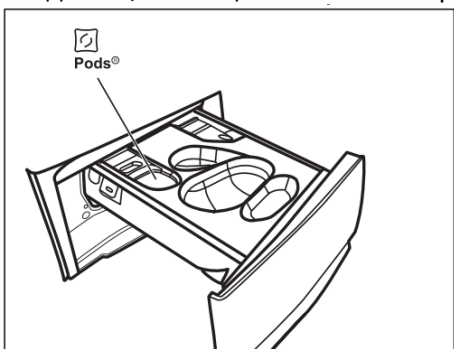

c) Положите **таблетки** в отсек .

Убедитесь, что опция Pods® активирована.



4. Налейте кондиционер для белья в отсек .

5. Закройте дозатор моющего средства.

12.4 Установка программы

1. Поверните ручку выбора программ, чтобы выбрать нужную программу стирки. Загорится индикатор соответствующей программы.

«Есо 40-60» - это программа, к которой относится информация на этикетке энергоэффективности.

Индикатор кнопки «Старт/Пауза»  мигает.

На дисплее отображается ориентировочная продолжительность программы, максимальная заявленная загрузка для установленной программы (только в течение нескольких секунд), температура по умолчанию, скорость отжима по умолчанию и индикаторы фаз стирки (если они доступны).

2. Чтобы изменить температуру и/или скорость отжима, коснитесь соответствующих кнопок.

3. При желании установите одну или несколько опций, коснувшись соответствующих кнопок. На дисплее загорятся соответствующие индикаторы, и предоставленная информация изменится соответствующим образом.



В случае, если выбор **невозможен**, раздастся звуковой сигнал.

12.5 Запуск программы

Нажмите кнопку «Старт/Пауза» , чтобы запустить программу.

Соответствующий индикатор перестанет мигать и останется гореть.



Программа запустится, дверца заблокируется.



На дисплее отобразится индикатор .



Сливной насос может сработать незадолго до того, как прибор наполнится водой.

12.6 Запуск программы с отложенным стартом

1. Нажмите кнопку «Отложенный старт»  несколько раз, пока на дисплее не отобразится желаемое время задержки. На дисплее загорится индикатор .



2. Нажмите кнопку «Старт/Пауза» . Дверца прибора заблокируется и начнется обратный отсчет отсрочки запуска. На дисплее загорится индикатор .

После завершения обратного отсчета программа запустится автоматически.

Отмена отложенного старта после начала обратного отсчета

Чтобы отменить отсрочку запуска:

1. Нажмите кнопку «Старт/Пауза» , чтобы приостановить работу прибора. Соответствующий индикатор начнет мигать.

2. Нажмите кнопку «Отложенный старт»  несколько раз, пока на дисплее не отобразится  и индикатор  не погаснет.

3. Нажмите кнопку «Старт/Пауза»  еще раз, чтобы запустить программу немедленно.

Изменение отложенного старта после начала обратного отсчета

Чтобы изменить отсрочку запуска:

1. Нажмите кнопку «Старт/Пауза» , чтобы приостановить работу прибора. Соответствующий индикатор начнет мигать.

2. Нажмите кнопку «Отложенный старт»  несколько раз, пока на дисплее не отобразится желаемое время задержки.

3. Нажмите кнопку «Старт/Пауза»  еще раз, чтобы начать новый обратный отсчет.

12.7 Определение загрузки SensiCare System



Длительность программы на дисплее относится к **средней/высокой загрузке**.

После нажатия кнопки «Старт/Пауза»  индикатор максимальной заявленной загрузки гаснет, SensiCare System запускает определения загрузки белья:

1. Прибор определяет загрузку в течение первых 30 секунд. В программах, где доступен Time Manager, во время этой фазы полосы Time Manager , расположенные под цифрами времени, воспроизводят простую анимацию. Барабан вращается короткое время.

2. Длительность программы может быть скорректирована соответствующим образом и может увеличиваться или уменьшаться. Еще через 30 секунд начинается наполнение водой.

После определения загрузки, **в случае перегрузки барабана**, на дисплее мигает индикатор: **МАХ**. В этом случае в течение 30 секунд можно остановить работу прибора и достать лишнюю одежду.

После того, как извлечена лишняя одежда, нажмите кнопку «Старт/Пауза» , чтобы снова запустить программу. Фазу SensiCare можно повторять до трех раз (см. пункт 1).

Важно! Если количество белья не будет уменьшено, программа стирки все равно запустится, несмотря на перегрузку. В этом случае гарантировать наилучший результат стирки будет невозможно.

 Примерно через 20 минут после запуска программы продолжительность программы можно снова отрегулировать в зависимости от способности тканей впитывать воду.

 Определение SensiCare выполняется только для полных программ стирки и если продолжительность программы не была уменьшена с помощью кнопки «Time Manager».

 SensiCare System доступна не для всех программ, таких как «Шерсть/Шелк», «Полоскание» и программ с короткими циклами.

12.8 Прерывание программы и изменение опций

Во время выполнения программы вы можете изменить **только некоторые** опции:

1. Нажмите кнопку «Старт/Пауза» .

Соответствующий индикатор мигает.

2. Измените опции. Информация на дисплее изменится соответствующим образом.

3. Нажмите кнопку «Старт/Пауза»  еще раз.

Программа стирки продолжится.

12.9 Отмена запущенной программы

1. Нажмите кнопку «Вкл/Выкл» , чтобы отменить программу и выключить прибор.

2. Нажмите кнопку «Вкл/Выкл»  еще раз, чтобы включить прибор.

Теперь вы можете задать новую программу стирки.

 Если фаза SensiCare уже выполнена, и заливка воды уже начата, новая программа **запускается без повторения фазы SensiCare**. Вода и моющее средство не сливаются, чтобы избежать отходов. На дисплее отображается максимальная продолжительность программы, которая обновляется примерно через 20 минут после запуска новой программы.

Также есть альтернативный способ отмены:

1. Нажмите кнопку «Старт/Пауза» .

2. Поверните ручку выбора программ в положение «Reset» ●.

3. Подождите 1 секунду. На дисплее отобразится ---.

Теперь вы можете задать новую программу стирки.

12.10 Открытие двери - Добавление одежды

Если горит значок , вы всегда можете открыть дверь.

Во время работы программы или отложенного старта дверь прибора заблокирована. На дисплее отображается индикатор .

 Если температура и уровень воды в барабане слишком высокие и/или барабан все еще вращается, вам не следует открывать дверь.

Чтобы добавить или достать одежду:

1. Нажмите кнопку «Старт/Пауза» .

На дисплее погаснет соответствующий индикатор блокировки двери.

2. Откройте дверь прибора. При необходимости добавьте или достаньте одежду. Закройте дверцу и нажмите кнопку «Старт/Пауза» .

Программа или отложенный старт продолжится.

12.11 Завершение программы

После завершения программы прибор автоматически останавливается. Срабатывают звуковые сигналы (если они включены). На дисплее отображается .

Индикатор кнопки «Старт/Пауза»  гаснет.

Дверца разблокируется, и индикатор  гаснет.

1. Нажмите кнопку «Вкл/Выкл» , чтобы выключить прибор.

Через пять минут после окончания программы функция энергосбережения автоматически выключает прибор.

 При повторном включении прибора на дисплее отображается окончание предыдущей программы.

Поверните ручку выбора программ, чтобы установить новый цикл.



2. Достаньте белье из прибора.

3. Убедитесь, что барабан пуст.

4. Держите дверь и дозатор моющего средства слегка приоткрытыми, чтобы предотвратить появление плесени и запахов.

12.12 Слив воды после завершения цикла

Если вы выбрали программу или опцию, которая не сливает воду после последнего полоскания, программа будет завершена, но:

• В области времени отображается  и на дисплее отображается индикатор заблокированной двери .

• Индикатор кнопки «Старт/Пауза»  начинает мигать.



• Барабан продолжает вращаться с регулярными интервалами, чтобы предотвратить образование складок на белье.



• Дверь остается заблокированной.

• Чтобы открыть дверцу, необходимо слить воду:

1. При необходимости нажмите кнопку «Отжим» , чтобы уменьшить скорость отжима, предложенную прибором.

2. Нажмите кнопку «Старт/Пауза» : прибор сливает воду и выполняет отжим.

Индикатор опции «Задержка полоскания»  или  исчезнет.

 Если вы установили «Тихий режим» и скорость отжима не изменилась, прибор сливает воду только при нажатии кнопки «Старт/Пауза» .

3. Когда программа завершена и индикатор блокировки двери  погаснет, вы можете открыть дверцу.

4. Нажмите кнопку включения/выключения  на несколько секунд, чтобы выключить прибор.

12.13 Функция режима ожидания

Функция режима ожидания автоматически отключает прибор для снижения потребления энергии, когда:

• Вы не используете прибор в течение 5 минут, когда не запущена ни одна программа.

Нажмите кнопку «Вкл/Выкл» , чтобы снова включить прибор.

• Через 5 минут после окончания программы стирки.



Нажмите кнопку «Вкл/Выкл» , чтобы снова включить прибор.

На дисплее отображается окончание последней программы.

Поверните ручку выбора программ, чтобы установить новый цикл.

Если ручка повернута в положение «Reset» , прибор автоматически выключится через 30 секунд.

 Если вы задали программу или опцию, которая заканчивается водой в барабане, функция режима ожидания **не отключает прибор**, чтобы напомнить вам о необходимости слить воду.

 Пульт дистанционного управления блокирует функцию режима ожидания, но через 15 минут прибор переходит в режим «Ожидания сети», а на дисплее отображается только индикатор .

13. СОВЕТЫ И РЕКОМЕНДАЦИИ

! **ВНИМАНИЕ!** См. раздел по безопасности.

13.1 Загрузка белья

- Разделите белье на: белое, цветное, синтетику, деликатное и шерсть.
- Следуйте инструкциям по стирке на этикетках по уходу за бельем.
- Не стирайте белые и цветные вещи вместе.
- Некоторые цветные вещи могут обесцветиться при первой стирке. Мы рекомендуем стирать их отдельно первые пару раз.
- Выверните наизнанку многослойные ткани, шерсть и вещи с напечатанными иллюстрациями.
- Предварительно обработайте стойкие пятна.
- Стирайте стойкие пятна специальным моющим средством.
- Будьте осторожны со шторами. Снимите крючки и положите шторы в мешок для стирки или наволочку.
- Очень маленькая загрузка может вызвать проблемы с балансировкой на этапе отжима, что приведет к чрезмерной вибрации. Если это произошло:
 - a. прервите программу и откройте дверцу (см. главу «Ежедневное использование»);
 - b. вручную перераспределите загрузку так, чтобы вещи были равномерно распределены по барабану;
 - c. нажмите кнопку «Старт/Пауза». Фаза отжима продолжается.
- Застегните наволочки, застегните молнии, крючки и кнопки. Завяжите пояса, шнуры, шнурки, ленты и любые другие свободные элементы.
- Не стирайте белье без каймы или с разрезами. Используйте мешок для стирки для стирки небольших и/или деликатных вещей (например, бюстгалтеров на косточках, поясов, колготок, шнурков, лент и т.д.).
- Опустошите карманы и расправьте вещи.

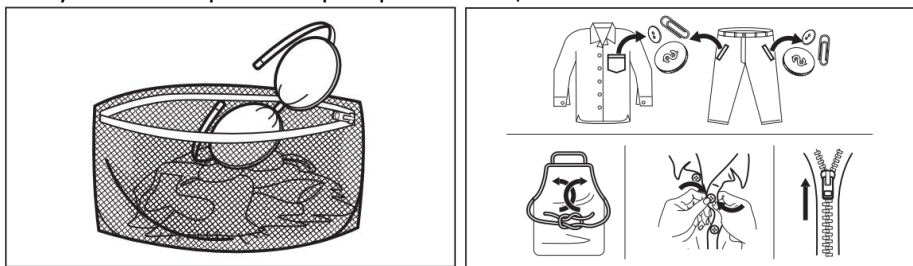

13.2 Стойкие пятна

Для некоторых пятен воды и моющего средства недостаточно.

Мы рекомендуем вам предварительно обработать эти пятна, прежде чем помещать вещи в прибор.

В продаже имеются специальные пятновыводители. Используйте специальный пятновыводитель, подходящий для данного типа пятна и ткани.

Не распыляйте пятновыводитель на одежду вблизи прибора, так как он разъедает пластиковые детали.



13.3 Тип и количество моющего средства

Выбор моющего средства и использование правильного количества не только влияет на качество стирки, но и помогает избежать отходов и защитить окружающую среду:

- Используйте только моющие средства и другие средства для обработки, специально предназначенные для стиральных машин.

Во-первых, следуйте этим общим правилам:

- порошковые моющие средства (также таблетки и одноразовые моющие средства) для всех типов тканей, за исключением деликатных. Отдавайте предпочтение порошковым моющим средствам, содержащим отбеливатель, для белого и санитарной обработки белья,
- жидкие моющие средства (также одноразовые моющие средства), предпочтительно для программ стирки при низкой температуре (макс. 60 °C) для всех типов тканей или специальные только для шерстяных изделий.

- Выбор и количество моющего средства будут зависеть от: типа ткани (деликатные, шерстяные, хлопковые и т.д.), цвета одежды, размера загрузки, степени загрязнения, температуры стирки и жесткости используемой воды.
- Следуйте инструкциям, которые вы найдете на упаковке моющих средств или других средств для обработки, не превышая указанный максимальный уровень (**MAX**).
- Не смешивайте разные типы моющих средств.
- Используйте меньше моющего средства, если:
 - вы стираете небольшую загрузку,
 - белье слегка загрязнено,
 - во время стирки образуется много пены.

Недостаточное количество моющего средства может привести к:

- неудовлетворительным результатам стирки,
- посерению загруженного белья,
- засаленной одежде,
- плесени в машине.

Избыточное количество моющего средства может привести к:

- пенообразованию,
- снижению эффективности стирки,
- недостаточному полосканию,
- большему воздействию на окружающую среду.

13.4 Советы по экономии

Для экономии воды, энергии и моющего средства мы рекомендуем следовать этим советам:

- **Обычно загрязненное белье можно стирать без предварительной стирки**, чтобы сэкономить моющее средство, воду и время.
- Загрузка машины на **максимальную загрузку, указанную для каждой программы, помогает снизить потребление энергии и воды**.
- При соответствующей предварительной обработке пятна и ограниченные загрязнения можно удалить; затем белье можно стирать при более низкой температуре.
- Если у вас есть сушильная машина, рекомендуется использовать **максимально возможную скорость отжима** для выбранной программы стирки, чтобы экономить электроэнергию во время сушки.
- Предпочтительно использовать короткие циклы при более низких температурах.

13.5 Жесткость воды

Если вода в вашем регионе жесткая или средней жесткости, мы рекомендуем вам использовать смягчитель воды для стиральных машин. В регионах, где вода мягкая, использовать смягчитель воды не обязательно. Чтобы узнать жесткость воды в вашем регионе, обратитесь в местный орган водоснабжения. Используйте правильное количество смягчителя воды. Следуйте инструкциям, которые вы найдете на упаковке продукта.

13. УХОД И ЧИСТКА



ВНИМАНИЕ! См. раздел по безопасности.

14.1 График периодической очистки

Периодическая очистка помогает продлить срок службы вашего прибора.

После каждого цикла держите дверцу и дозатор моющего средства слегка приоткрытыми, чтобы обеспечить циркуляцию воздуха и высушить влажность внутри прибора: это предотвратит появление плесени и запахов. Если прибор не используется в течение длительного времени: закройте водопроводный кран и отключите прибор от сети.

Ориентировочный график периодической очистки:

Удаление накипи	Два раза в год
Поддерживающая стирка	Раз в месяц
Очистка уплотнителя двери	Каждые два месяца
Очистка барабана	Каждые два месяца
Очистка дозатора моющих средств	Каждые два месяца
Очистка фильтра сливного насоса	Два раза в год
Очистка наливного шланга и фильтра в клапане	Два раза в год

В следующих параграфах объясняется, как следует чистить каждую часть.

14.2 Удаление посторонних предметов

i Убедитесь, что карманы пусты, а все свободные элементы завязаны перед запуском цикла. См. «Загрузка белья» в главе «Советы и рекомендации».

Удалите все посторонние предметы (например, металлические зажимы, пуговицы, монеты и т.д.), которые вы можете обнаружить в уплотнителе двери, фильтрах и барабане. См. параграфы «Уплотнитель двери с двойной манжетой», «Очистка барабана», «Очистка сливного насоса» и «Очистка наливного шланга и фильтра в клапане». При необходимости обратитесь в сервисный центр.

14.3 Внешняя очистка

Очищайте прибор только мягким мылом и теплой водой. Полностью высушите все поверхности. Не используйте абразивные губки или любые царапающие материалы.

! **ВНИМАНИЕ!** Не используйте спирт, растворители или химические продукты.

! **ВНИМАНИЕ!** Не чистите металлические поверхности моющими средствами на основе хлора.

14.4 Удаление накипи

i Если вода в вашем районе жесткая или средней жесткости, мы рекомендуем вам использовать смягчитель воды для стиральных машин.

Регулярно проверяйте барабан на наличие накипи.

Обычные моющие средства уже содержат смягчающие воду вещества, но мы рекомендуем время от времени запускать цикл с пустым барабаном и средством для удаления накипи.

i Всегда следуйте инструкциям, которые вы найдете на упаковке продукта.

14.5 Поддерживающая стирка

Повторное и длительное использование низких температур и коротких программ может привести к образованию отложений моющего средства, остатков ворса, росту бактерий и образованию биопленки внутри барабана и бака. Это может привести к появлению неприятных запахов и плесени.

Для удаления этих отложений и гигиенической обработки внутренней части прибора проводите поддерживающую стирку не реже одного раза в месяц:

1. Достаньте все белье из барабана.
2. Запустите программу для хлопка при самой высокой температуре с небольшим количеством порошкового моющего средства или, если возможно, запустите программу «Machine Clean».

14.6 Уплотнение двери

Этот прибор оснащен **самоочищающейся системой слива**, позволяющей легким ворсинкам, которые отпадают от одежды, сливаться вместе с водой. Регулярно проверяйте уплотнитель.

Монеты, пуговицы и другие мелкие предметы можно извлечь в конце цикла.



Очищайте его по мере необходимости, используя аммиачное кремообразное чистящее средство, не царапая поверхность уплотнителя.

i Всегда следуйте инструкциям, которые вы найдете на упаковке продукта.

14.7 Очистка барабана

Регулярно проверяйте барабан, чтобы предотвратить появление нежелательных отложений.

Отложения ржавчины в барабане могут возникнуть из-за ржавого инородного тела в стиральной или водопроводной воде, содержащей железо

Очищайте барабан специальными средствами для нержавеющей стали.

i Всегда следуйте инструкциям, которые вы найдете на упаковке продукта. Не очищайте барабан кислотными средствами для удаления накипи, чистящими средствами, содержащими хлор или железо, а также стальной ватой.

Для тщательной очистки:

1. Очистите барабан специальными средствами для нержавеющей стали.

i Всегда следуйте инструкциям, которые вы найдете на упаковке продукта.

2. Достаньте все белье из барабана.

3. Запустите короткую программу стирки хлопка при высокой температуре с пустым барабаном и небольшим количеством порошкообразного моющего средства или, если доступно, запустите программу «Machine Clean». Если ваш прибор может быть подключен к Wi-Fi, специальную программу «Machine Clean» также можно загрузить через приложение.

4. Добавьте вручную небольшое количество порошкообразного моющего средства или определенного средства в пустой барабан, чтобы выполоскать все оставшиеся остатки.

i Иногда в конце цикла на дисплее может отображаться значок : это рекомендация выполнить очистку барабана. После выполнения очистки барабана значок исчезает.

14.8 Очистка дозатора моющего средства

Чтобы предотвратить возможные отложения засохшего моющего средства, засохшего кондиционера для белья, образование плесени в дозаторе моющего средства, время от времени выполняйте следующую процедуру очистки:

1. Откройте дозатор моющего средства. Нажмите на защелку вниз, как показано на рисунке, и вытащите ее.

2. Извлеките емкость для жидкого моющего средства, если она вставлена.

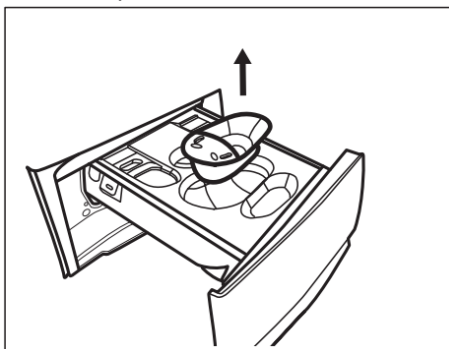
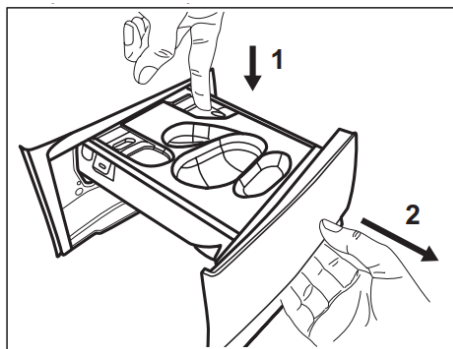

3. Поднимите верхнюю крышку отсеков, чтобы извлечь ее.

4. Промойте дозатор моющего средства и любой отсек под проточной водой.

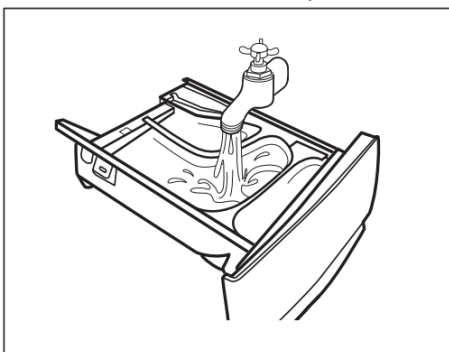
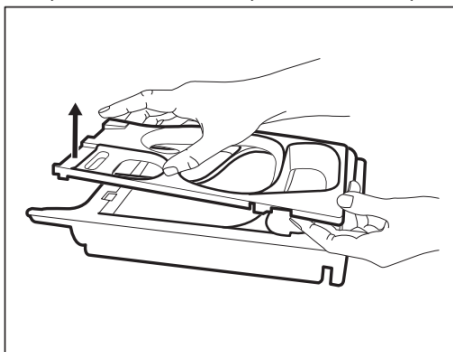

5. Убедитесь, что все остатки моющего средства удалены из верхней и нижней части углубления. Используйте небольшую щетку, чтобы очистить углубление.

⚠ ВНИМАНИЕ! Не используйте острые или металлические щетки и губки.

Убедитесь, что все остатки моющего средства удалены из верхней и нижней части углубления. Используйте небольшую щетку, чтобы очистить углубление.

6. Переверните дозатор вверх дном и откройте нижнюю крышку, как показано на рисунке: сначала потяните боковые фиксаторы наружу, а затем снимите нижнюю крышку.

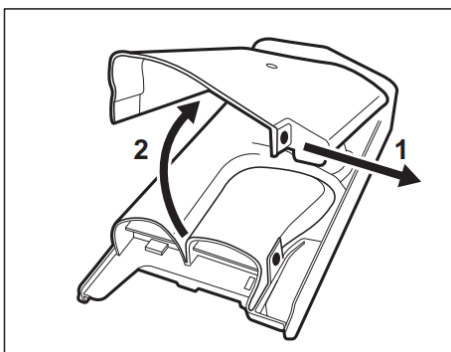
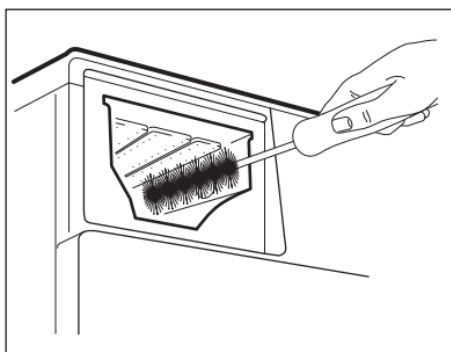

7. Убедитесь, что все остатки моющего средства удалены с дозатора. Используйте только мягкую влажную тряпку.

8. Верните нижнюю крышку на место, совместив ее отверстия с крючками ящика, как показано на рисунке. Закройте ее до щелчка.

⚠ ВНИМАНИЕ! Нажмите на нижнюю крышку, как показано на рисунке. Убедитесь, что она закрыта правильно.

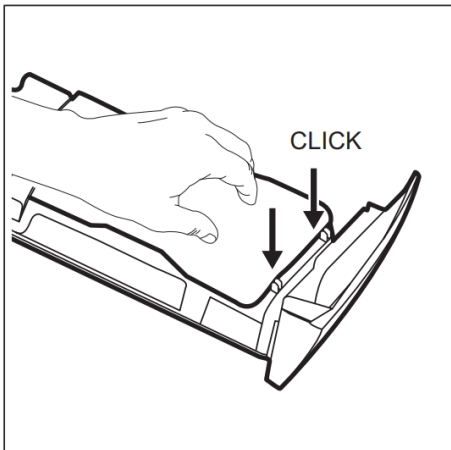
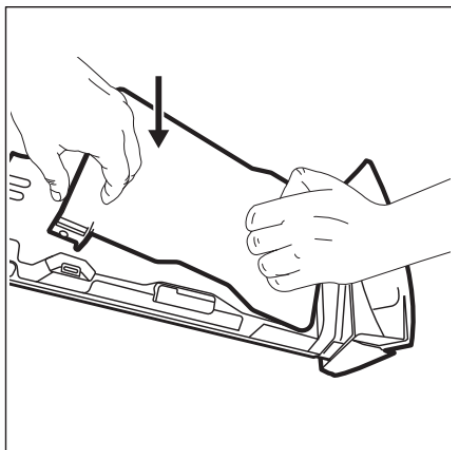

9. Соберите ящик следующим образом:

a. Установите нижнюю крышку и нажмите до щелчка.

b. Установите верхнюю крышку и нажмите до щелчка.

c. Вставьте емкость для жидкого моющего средства, если необходимо.

10. Вставьте дозатор моющего средства в направляющие и закройте его. Запустите программу полоскания без одежды в барабане.

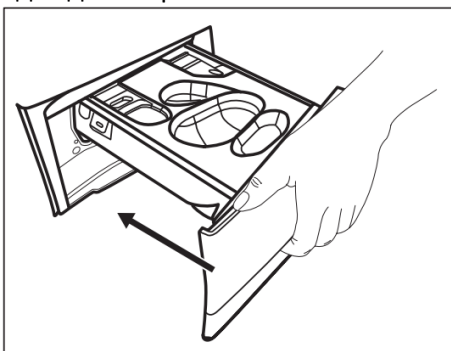

14.9 Очистка сливного насоса

⚠ ВНИМАНИЕ! Отсоедините вилку сетевого шнура от розетки.

i Регулярно проверяйте фильтр сливного насоса, чтобы убедиться в том, что он чистый.

Очищайте сливной насос, если:

- Прибор не сливает воду.
- Барабан не вращается.
- Прибор издает необычный шум из-за засора сливного насоса.

• На дисплее отображается код неисправности **E20**.

⚠ ВНИМАНИЕ!

- Не снимайте фильтр во время работы прибора.
- Не очищайте насос, если вода в приборе горячая. Подождите, пока вода остынет.

Чтобы очистить насос, выполните следующие действия:

1. Откройте крышку насоса.

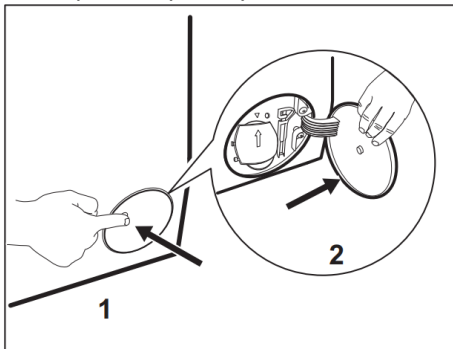

2. Поставьте подходящую емкость под сливной насос, чтобы собрать вытекающую воду.

3. Откройте желоб вниз. Всегда держите тряпку поблизости, чтобы вытереть пролитую воду при извлечении фильтра.

4. Поверните фильтр на 180 градусов против часовой стрелки, чтобы открыть его, не снимая. Дайте воде вытечь.

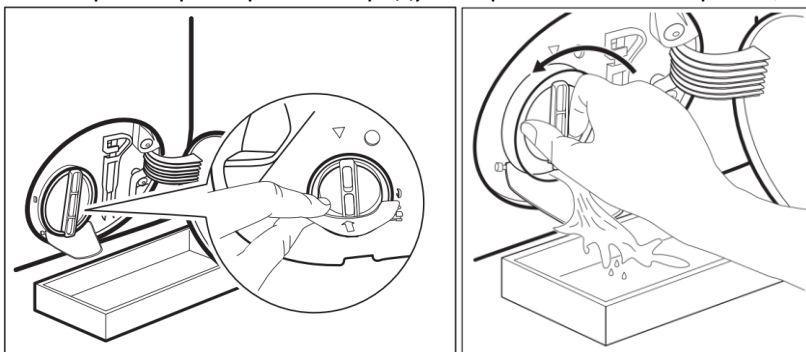

5. Когда емкость наполнится водой, поверните фильтр обратно и опорожните емкость.

6. Повторяйте шаги 4 и 5, пока вода не перестанет вытекать.

7. Поверните фильтр против часовой стрелки, чтобы снять его.

8. При необходимости удалите ворс и предметы из углубления фильтра.

9. Убедитесь, что рабочее колесо насоса может вращаться. Если оно не вращается, обратитесь в сервисный центр.

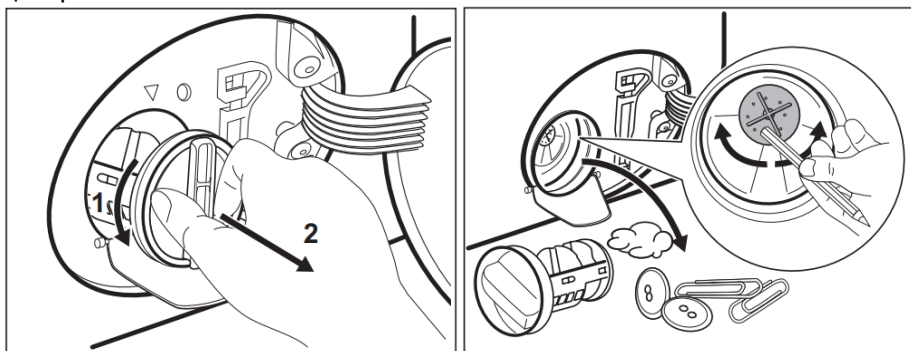

10. Очистите фильтр под водопроводным краном.

11. Установите фильтр обратно в специальные направляющие, повернув его по часовой стрелке. Убедитесь, что вы правильно затянули фильтр, чтобы предотвратить протечку.

12. Закройте крышку насоса.

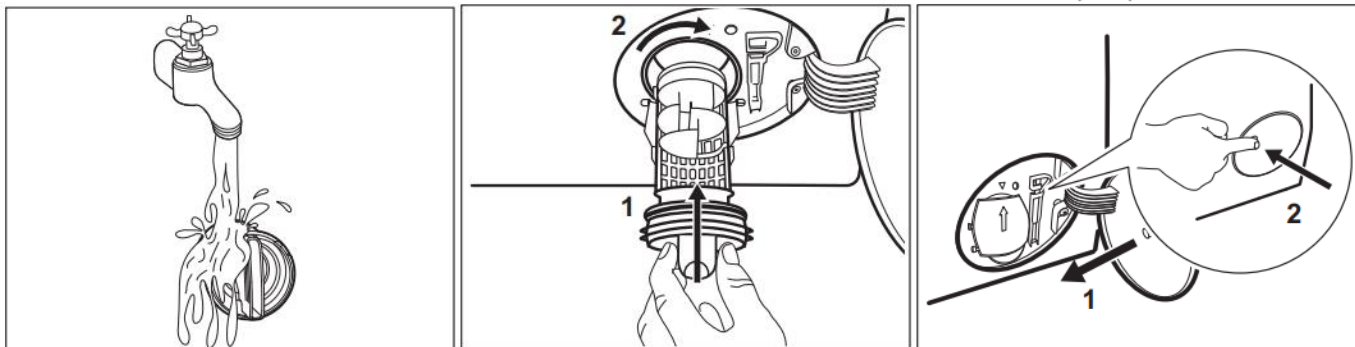

При сливе воды с помощью процедуры аварийного слива необходимо снова активировать систему слива:

- a. Налейте 2 литра воды в отсек для основной стирки дозатора моющего средства.
- b. Запустите программу слива воды.

14.10 Очистка наливного шланга и фильтра в клапане

Рекомендуется время от времени очищать фильтры наливного шланга и клапана, чтобы удалить любые отложения, накопившиеся со временем:

1. Снимите наливной шланг с крана и очистите фильтр.
2. Снимите наливной шланг с прибора, ослабив кольцевую гайку.

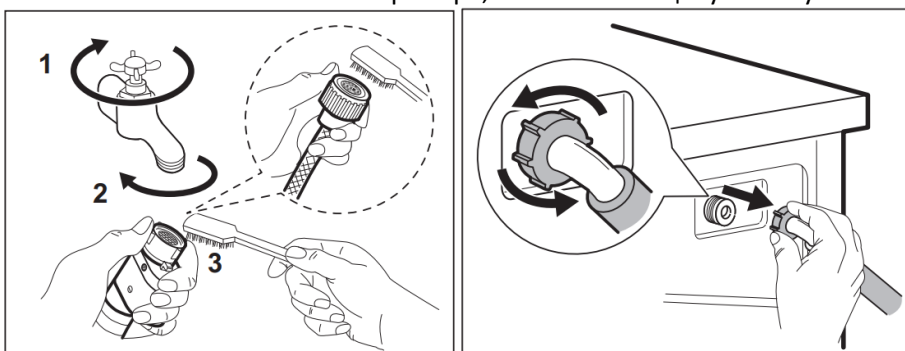

3. Очистите фильтр в клапане на задней стороне прибора зубной щеткой.

4. При повторном подключении шланга к задней стороне прибора поверните его влево или вправо (не в вертикальном положении) в зависимости от положения вашего водопроводного крана.

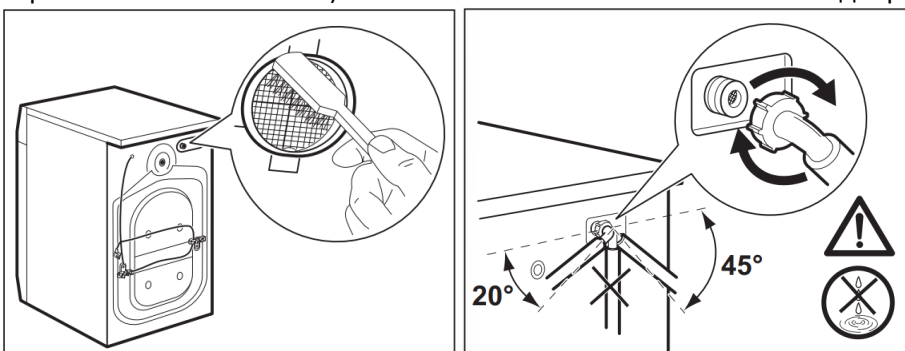

14.11 Аварийный слив

Если прибор не может слить воду, выполните ту же процедуру, что описана в параграфе «Очистка сливного насоса». При необходимости очистите насос.

При сливе воды с помощью процедуры аварийного слива необходимо снова активировать систему слива:

1. Налейте 2 литра воды в отсек для основной стирки дозатора моющего средства.
2. Запустите программу для слива воды.

14.12 Меры предосторожности от замерзания

Если прибор установлен в месте, где температура может достигать значений около 0 °C или опускаться ниже, удалите оставшуюся воду из наливного шланга и сливного насоса.

1. Отсоедините вилку от розетки.
2. Закройте водопроводный кран.
3. Поместите оба конца наливного шланга в емкость и дайте воде вытечь из шланга.
4. Опорожните сливной насос. Ознакомьтесь с процедурой аварийного слива.
5. Когда сливной насос опустеет, снова установите наливной шланг.

⚠ ВНИМАНИЕ! Перед повторным использованием прибора убедитесь, что температура выше 0 °С. Производитель не несет ответственности за ущерб, вызванный низкими температурами.

15. УСТРАНЕНИЕ НЕИСПРАВНОСТЕЙ

⚠ ВНИМАНИЕ! См. раздел по безопасности.

15.1 Коды аварийных сигналов и возможные неисправности

Прибор не запускается или останавливается во время работы. Сначала попробуйте самостоятельно найти решение проблемы (см. таблицы).

⚠ ВНИМАНИЕ! Перед выполнением любой проверки выключите прибор.

При некоторых неисправностях на дисплее отображается код ошибки, а кнопка «Старт/Пауза»  может непрерывно мигать:

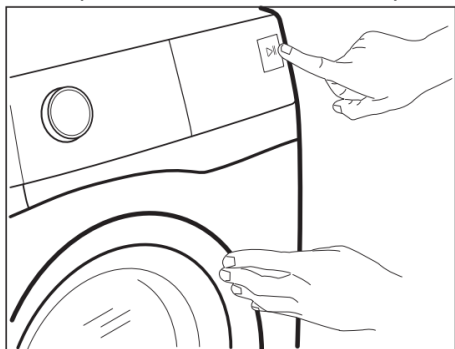

i Если прибор перегружен, достаньте часть вещей из барабана и/или удерживайте дверцу нажатой, одновременно нажимая кнопку «Старт/Пауза», пока индикатор  не перестанет мигать (см. рисунок ниже).



Проблема	Возможное решение
E 10 Прибор не заполняется водой должным образом.	<ul style="list-style-type: none">• Убедитесь, что водопроводный кран открыт.• Убедитесь, что давление в водопроводе не слишком низкое. Для получения этой информации обратитесь в местный орган водоснабжения.• Убедитесь, что водопроводный кран не засорен.• Убедитесь, что наливной шланг не имеет перегибов, повреждений или изгибов.• Убедитесь, что наливной шланг подключен правильно.• Убедитесь, что фильтр наливного шланга и фильтр в клапане не засорены. См. раздел «Уход и чистка».
E 20 Прибор не сливает воду.	<ul style="list-style-type: none">• Убедитесь, что сливной кран раковины не засорен.• Убедитесь, что сливной шланг не имеет перегибов и изгибов.• Убедитесь, что сливной фильтр не засорен. При необходимости очистите фильтр. См. раздел «Уход и чистка».• Убедитесь, что сливной шланг подключен правильно.• Установите программу слива, если вы установили программу без фазы слива. Если программа слива недоступна на шкале программ, ее можно установить через приложение.• Установите программу слива, если вы установили опцию, которая заканчивается водой в баке.
E 40 Дверца прибора открыта или закрыта неправильно.	<ul style="list-style-type: none">• Убедитесь, что дверь плотно закрыта.
E 9 1 Внутренний сбой. Отсутствует связь между электронными элементами прибора.	<ul style="list-style-type: none">• Программа не была завершена должным образом или прибор остановился слишком рано. Выключите и снова включите прибор.• Если код неисправности появляется снова, обратитесь в сервисный центр.

Если на дисплее отображаются другие аварийные коды, деактивируйте и активируйте прибор. Если проблема не устранена, обратитесь в авторизованный сервисный центр.

В случае возникновения других проблем с прибором проверьте таблицу ниже для возможных решений.

Проблема	Возможное решение
Программа не запускается.	<ul style="list-style-type: none">• Убедитесь, что вилка сетевого шнура подключена к розетке.• Убедитесь, что дверь прибора закрыта.• Убедитесь, что в коробке предохранителей нет поврежденного предохранителя.• Убедитесь, что нажата кнопка «Старт/Пауза» .• Если установлен отложенный старт, отмените настройку или дождитесь окончания обратного отсчета.• Отключите функцию «Защита от детей», если она включена.• Проверьте положение ручки на выбранной программе.
Прибор наполняется водой, а затем вода сразу же сливается.	<ul style="list-style-type: none">• Убедитесь, что сливной шланг находится в правильном положении. Шланг может быть расположен слишком низко.
Фаза отжима не работает или цикл стирки длится дольше обычного.	<ul style="list-style-type: none">• Установите программу отжима. Если программа слива недоступна на шкале программ, ее можно установить через приложение.• Убедитесь, что сливной фильтр не засорен. При необходимости очистите фильтр. См. раздел «Уход и чистка».• Отрегулируйте перераспределите вещи в барабане и снова запустите фазу отжима. Эта проблема может быть вызвана проблемами с балансировкой.
На полу вода.	<ul style="list-style-type: none">• Убедитесь, что соединения шлангов подачи воды герметичны и нет утечек воды.• Убедитесь, что шланг подачи воды и сливной шланг не имеют повреждений.• Убедитесь, что вы используете правильное моющее средство и его правильное количество.
Невозможно открыть дверь прибора.	<ul style="list-style-type: none">• Убедитесь, что не выбрана программа стирки, которая заканчивается водой в баке.• Убедитесь, что программа стирки завершена.• Установите программу слива или отжима, если в барабане есть вода. Если программы отжима и слива недоступны на шкале программ, их можно установить через приложение.• Убедитесь, что прибор получает электропитание.• Эта проблема может быть вызвана неисправностью прибора. Обратитесь в авторизованный сервисный центр. Если вам нужно открыть дверцу, внимательно прочтите «Аварийное открытие двери».• Убедитесь, что режим дистанционного запуска не активирован. Деактивируйте его.
На дисплее не отображается индикатор  беспроводной связи.	<ul style="list-style-type: none">• Проверьте беспроводной сигнал.• Убедитесь, что беспроводное соединение включено. См. «Настройка беспроводного соединения стиральной машины» в главе «Wi-Fi — настройка подключения».• Проверьте домашнюю сеть и роутер.• Перезагрузите роутер.• Обратитесь к своему поставщику услуг беспроводной связи, если возникнут дополнительные проблемы с беспроводной сетью.
Приложение не может подключиться к устройству.	<ul style="list-style-type: none">• Проверьте беспроводной сигнал.• Проверьте, подключено ли ваше смарт-устройство к беспроводной сети.• Проверьте домашнюю сеть и роутер.

Проблема	Возможное решение
	<ul style="list-style-type: none"> • Перезагрузите роутер. • Обратитесь к своему поставщику услуг беспроводной связи, если возникли проблемы с беспроводной сетью. • Необходимо снова настроить устройство, смарт-устройство или и то, и другое, поскольку был установлен новый роутер или была изменена его конфигурация.
<p>Приложение часто не может подключиться к устройству.</p>	<ul style="list-style-type: none"> • Убедитесь, что беспроводной сигнал достигает устройства. Попробуйте переместить домашний роутер как можно ближе к устройству или рассмотрите возможность покупки беспроводного расширителя диапазона. • Убедитесь, что беспроводной сигнал не прерывается микроволновой печью. Выключите микроволновую печь. Избегайте одновременного использования микроволновой печи и пульта дистанционного управления.
<p>На дисплее отображается . Все кнопки неактивны, кроме кнопки «Вкл/Выкл» .</p>	<ul style="list-style-type: none"> • Устройство загружает все доступные обновления. Дождитесь завершения процесса обновления. Если вы деактивируете устройство во время обновления, оно возобновит работу, когда вы снова активируете устройство.
<p>Прибор издает необычный шум и вибрирует.</p>	<ul style="list-style-type: none"> • Убедитесь, что прибор правильно выровнен. • Убедитесь, что упаковка и/или транспортировочные болты удалены. • Добавьте больше белья в барабан. Загрузка может быть слишком маленькой.
<p>Продолжительность программы увеличивается или уменьшается в процессе ее выполнения.</p>	<ul style="list-style-type: none"> • SensiCare System может регулировать длительность программы в зависимости от типа и размера загрузки белья. См. раздел «Определение загрузки SensiCare System» в главе «Ежедневное использование».
<p>Результаты стирки неудовлетворительны.</p>	<ul style="list-style-type: none"> • Увеличьте количество моющего средства или используйте другое моющее средство. • Используйте специальные средства для удаления стойких пятен перед стиркой белья. • Убедитесь, что вы установили правильную температуру. • Уменьшите загрузку белья.
<p>Слишком много пены в барабане во время стирки.</p>	<ul style="list-style-type: none"> • Уменьшите количество моющего средства или количество таблеток или одноразовых моющих средств.
<p>После цикла стирки в дозаторе остаются остатки моющего средства.</p>	<ul style="list-style-type: none"> • Убедитесь, что вы использовали дозатор моющего средства в соответствии с указаниями, приведенными в руководстве пользователя. • Убедитесь, что вы используете свежие таблетки или одноразовые моющие средства. Храните их в коробке и закрывайте ее после использования в соответствии с рекомендациями производителя. Прямое воздействие окружающей среды может изменить их характеристики и поведение в отсеке Pods®, особенно в сочетании с определенными опциями (например, «Отложенный старт»).

После проверки включите прибор. Программа продолжится с момента прерывания.

Если проблема возникнет снова, обратитесь в авторизованный сервисный центр.

Необходимые данные для сервисного центра указаны на заводской табличке.

15.2 Аварийное открытие двери

В случае отключения электроэнергии или сбоя в работе дверца прибора остается заблокированной. Программа стирки продолжается после восстановления подачи электроэнергии. Если дверца остается заблокированной в случае сбоя, ее можно открыть с помощью функции аварийной разблокировки.

Перед тем как открывать дверцу:

⚠ ВНИМАНИЕ! Опасность ожогов! Убедитесь, что температура воды не слишком высокая, а белье не горячее. При необходимости подождите, пока оно остынет.

⚠ ВНИМАНИЕ! Опасность травм! Убедитесь, что барабан не вращается. При необходимости подождите, пока барабан не перестанет вращаться.

i Убедитесь, что уровень воды внутри барабана не слишком высокий. При необходимости выполните аварийный слив (см. «Аварийный слив» в главе «Уход и чистка»).

Чтобы открыть дверцу, выполните следующие действия:

1. Нажмите кнопку включения/выключения **ⓘ**, чтобы выключить прибор.
2. Выньте вилку из розетки.
3. Откройте заслонку фильтра.
4. Потяните вниз один раз рычаг аварийной разблокировки. Потяните его вниз еще раз, держите его натянутым и в это время откройте дверцу прибора.

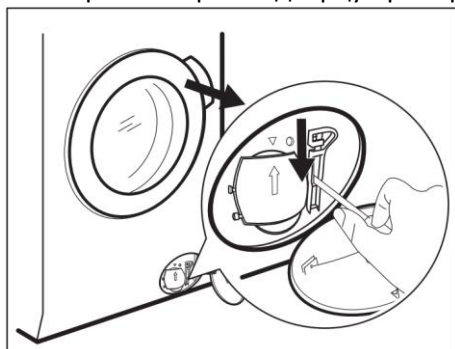

5. Достаньте белье и закройте дверцу прибора.
6. Закройте заслонку фильтра.

16. ЗНАЧЕНИЯ ПОТРЕБЛЕНИЯ

16.1 Примечание

i QR-код на этикетке энергоэффективности, прилагаемой к устройству, предоставляет веб-ссылку на информацию, связанную с производительностью устройства в базе данных EU EPREL. Сохраните этикетку энергоэффективности для справки вместе с руководством пользователя и всеми другими документами, поставляемыми с этим устройством.

Также можно найти ту же информацию в EPREL, используя ссылку <https://eprel.ec.europa.eu> и название модели и номер продукта, которые вы найдете на паспортной табличке устройства. Обратитесь к главе «Описание продукта» для определения положения заводской таблички.

i Значения и продолжительность программы могут различаться в зависимости от различных условий (например, температуры в помещении, температуры и давления воды, размера загрузки и типа белья, напряжения питания), а также при изменении настроек программы по умолчанию.

16.2 Согласно Регламенту Комиссии ЕС 2019/2023

Программа Eco 40-60	кг	кВтч	Литры	чч:мм	%	°C	об/мин ¹⁾
Полная загрузка	9.0	0.820	55.0	03:40	52.00	35.0	1551
Половинная загрузка	4.5	0.540	45.0	02:35	52.00	33.0	1551
Четверть загрузки	2.5	0.185	38.0	02:30	54.00	23.0	1551

¹⁾ Максимальная скорость отжима.

Потребляемая мощность в разных режимах

Выключенный (Вт)	Режим ожидания (Вт)	Отложенный старт (Вт)	Работа сети в режиме ожидания (Вт)
0.50	0.50	4.00	2.00 ¹⁾

Максимальное время до выключения/перехода в режим ожидания составляет 15 минут.

¹⁾ Потребление энергии подключенной функцией составляет около 17,5 кВтч в год. Чтобы отключить эту функцию, обратитесь к главе «Wi-Fi - Настройка подключения».

16.3 Часто используемые программы

Программа	кг	кВтч	Литры	чч:мм	%	°C	об/мин
Хлопок ¹⁾ 90 °C	9.0	2.700	90.0	04:05	44.00	85.0	1600
Хлопок 60 °C	9.0	1.600	85.0	03:50	44.00	55.0	1600
Хлопок ²⁾ 20 °C	9.0	0.350	85.0	03:00	44.00	20.0	1600
Синтетика 40 °C	4.0	0.800	55.0	02:15	35.00	40.0	1200
Деликатная ³⁾ 30 °C	2.0	0.400	60.0	01:05	35.00	30.0	1200
Шерсть 30 °C	1.5	0.300	65.0	01:05	30.00	30.0	1200

¹⁾ Подходит для стирки сильно загрязненных текстильных изделий.

²⁾ Подходит для стирки слабозагрязненных хлопчатобумажных, синтетических и смешанных тканей.

³⁾ Также выполняет цикл быстрой стирки для слабо загрязненного белья.

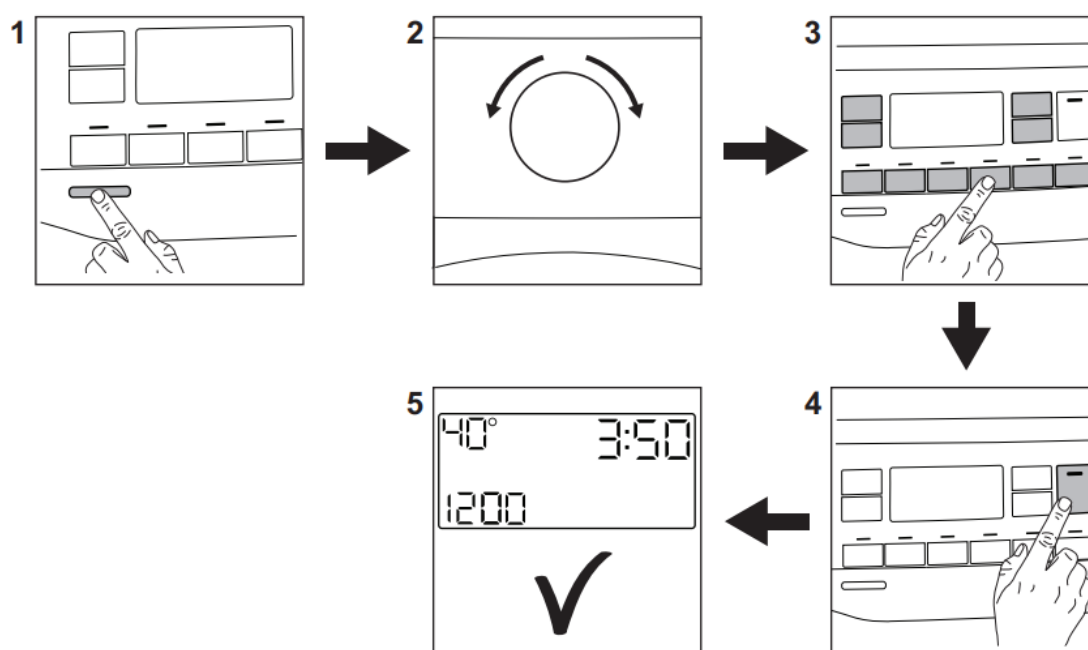

17. КРАТКОЕ РУКОВОДСТВО

17.1 Ежедневное использование



- Вставьте вилку сетевого шнура в розетку.
- Откройте водопроводный кран.
- Нажмите кнопку «Вкл/Выкл» , чтобы включить прибор (1).
- Поверните ручку программ, чтобы установить нужную программу (2).
- Установите нужные опции с помощью соответствующих сенсорных кнопок (3).
- Положите белье в барабан, по одной вещи за раз, не превышая максимально рекомендуемую загрузку. Закройте дверцу и убедитесь, что между уплотнителем и дверцей не осталось белья.

Налейте моющее средство и другие средства в соответствующее отделение дозатора моющего средства. Если вы используете таблетки, пожалуйста, активируйте опцию Pods®

- Чтобы запустить программу, нажмите кнопку «Старт/Пауза»  (4).
- Прибор запустится.
- В конце программы достаньте белье.
- Нажмите кнопку «Вкл/Выкл» , чтобы выключить прибор.

17.2 Очистка фильтра сливного насоса

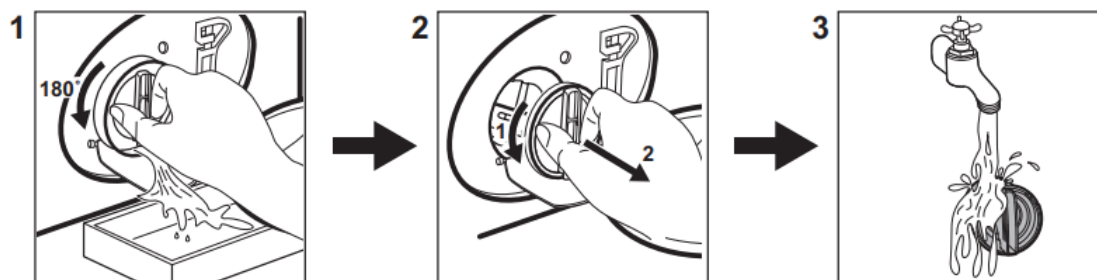

Регулярно очищайте фильтр и, особенно, если на дисплее появляется код тревоги **E20**.

17.3 Программы

Программы	Загрузка	Описание программы
QuickCare 69 мин	5.0 кг	Изделия из хлопка и синтетики. Эта программа обеспечивает хорошую стирку за короткое время.
Хлопок	9.0 кг	Белые и цветные хлопковые ткани. Идеально подходят для обычных и тяжелых загрязнений.
Синтетика	4.0 кг	Изделия из синтетических или смесовых тканей.
Деликатная	2.0 кг	Деликатные ткани, такие как акрил, вискоза, изделия из полиэстера.
 Шерсть/Шелк	1.5 кг	Шерсть, пригодная для машинной стирки, шерсть, пригодная для ручной стирки, и деликатные ткани.
Супер 20 мин	3.0 кг	Хлопчатобумажные и синтетические слегка загрязненные вещи или вещи, которые были надеты один раз.
 Steam Refresh	1.0 кг	Изделия из хлопка и синтетики, требующие разглаживания.
Отжим/Слив	9.0 кг	Отжим белья и слив воды из барабана. Все ткани, кроме шерстяных и деликатных тканей.
Полоскание	9.0 кг	Все ткани, кроме шерстяных и очень деликатных тканей. Программа для полоскания и отжима.
Спортивная	4.0 кг	Спортивная одежда, синтетические волокна , такие как полиэстер, смеси полиэстера/эластана, полиамид. Подходит для удаления пота и телесных загрязнений с технической спортивной одежды.
Одеяла	3.0 кг	Одеяла с синтетическим или перьевым или пуховым наполнителем, стеганая одежда, пуховые одеяла.
 Верхняя одежда	2.0 кг ¹⁾ 1.0 кг ²⁾	Современная спортивная одежда для активного отдыха.
 Hygiene	9.0 кг	Белые хлопчатобумажные вещи. Эта программа удаляет более 99,99% бактерий и вирусов. ³⁾ Она также обеспечивает надлежащее снижение уровня аллергенов.
Есо 40-60	9.0 кг	Программа Есо 40-60 пригодна для стирки изделий из хлопка обычной степени загрязнения, пригодных для стирки при температуре 40 °С или 60 °С в одном цикле. Низкоэнергетический цикл для хлопка. Снижает температуру и увеличивает время для достижения хороших результатов стирки.

¹⁾ Программа стирки.

²⁾ Программа стирки и фаза водоотталкивающей обработки.

³⁾ Протестировано на *Staphylococcus aureus*, *Enterococcus faecium*, *Candida albicans*, *Pseudomonas aeruginosa* и бактериофаг MS2 в ходе внешнего испытания, проведенного Swisstat Testmaterialien AG в 2021 году (отчет об испытании № 202120117).

18. ЗАЩИТА ОКРУЖАЮЩЕЙ СРЕДЫ

Материалы, отмеченные символом , подлежат утилизации. Поместите упаковку устройства в соответствующий контейнер для переработки. Необходимо соблюдать осторожность при переработке отходов электрического и электронного оборудования, чтобы защитить окружающую среду и здоровье человека.

Устройства, отмеченные символом , нельзя утилизировать вместе с бытовыми отходами. Пожалуйста, верните изделие в местный пункт приема вторсырья или обратитесь в муниципальный орган.

Electrolux Appliances AB,
St. Göransgatan 143,
105 45 Stockholm, Sweden